

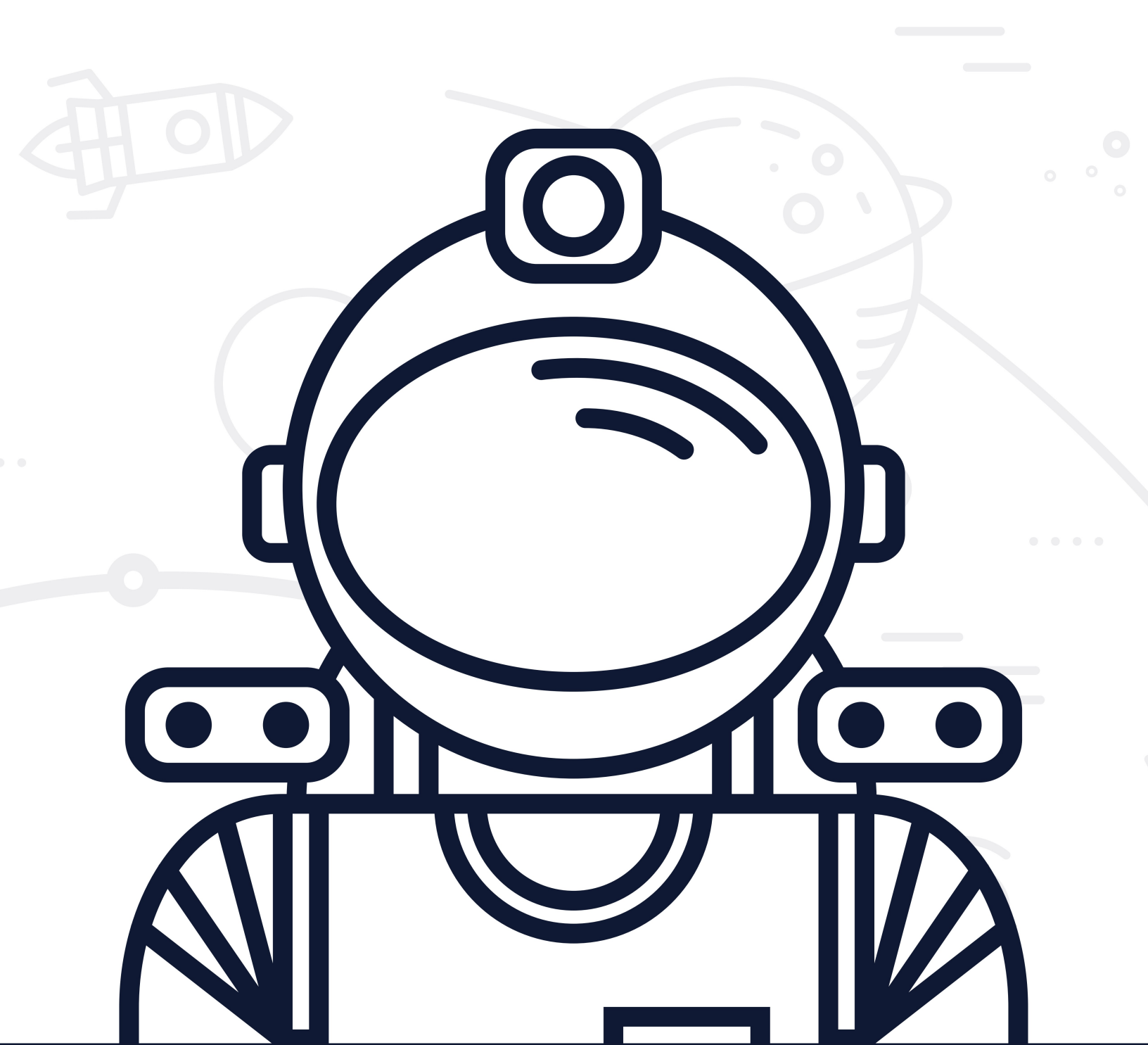

EMPRENDE

UNA GUÍA PARA LOS ESTUDIANTES EN ARIZONA
QUE ESTÁN EN SU ÚLTIMO AÑO DE HIGH SCHOOL



Esta guía le pertenece a: _____

Mi destino de educación superior:

- | | | |
|--|--|--|
| <input type="checkbox"/> Universidad | <input type="checkbox"/> Transferencia del Colegio Comunitario | <input type="checkbox"/> Colegio Comunitario |
| <input type="checkbox"/> Instituto Técnico | <input type="checkbox"/> Fuerzas Armadas | <input type="checkbox"/> Fuerza Laboral |

Contactos Importantes

Consejero escolar: _____ Teléfono o correo electrónico: _____

Otro: _____ Teléfono o correo electrónico: _____

Felicidades - ¡Estás en tu último año!

Has soñado por años lo que harás después de graduarte, y este es el año en el que tomarás pasos **críticos** para lanzar tus sueños a la realidad.

Crí-ti-co

adjetivo

Tener importancia decisiva o crucial en el éxito, el fracaso o la existencia de algo.

“someter tu solicitud a la universidad antes de la fecha límite es un factor crítico en ser aceptado”

Sinónimos: crucial, vital, esencial, importante, extremo, clave.

“Completar el formulario FAFSA es crítico para obtener ayuda financiera”

Antónimo: innecesario

La Sección 1 de esta Guía describe los pasos que debes seguir este año, dependiendo de lo que quieras hacer después de high school, y las secciones 2 hasta la 8 provee en información y recursos importantes para ayudarte a seguir esos pasos.

Comenzando con la Sección 1, busca la hoja que te aplique a ti – en base a si planeas:

- Asistir a una **universidad** de cuatro años para obtener una licenciatura
- Inscribirte en un **colegio comunitario** primero, y luego de dos o tres años **transferirte** a una universidad para obtener una licenciatura
- Obtener un diplomado o certificado en un **colegio comunitario**
- Obtener un certificado o licencia en algún oficio en un **instituto técnico**
- Unirte a las **fuerzas armadas**, o
- Incorporarte de inmediato a la **fuerza laboral**

La lista para cada plan te provee los plazos para completar cada paso, pero deberás prestar atención a las fechas límites específicas y de vencimiento, ya que varían entre ellas.

Mas allá de la Sección 1, encontrarás recursos e información desde cómo financiar tu educación superior hasta cómo redactar un currículum. Así mismo, encontrarás herramientas de ayuda para estar al tanto del estatus de tus solicitudes a las universidades, las becas y los empleos, así como varias páginas para escribir información importante que necesitarás regularmente en el transcurso del año.

Sería buena idea mantener esta guía contigo, ¡para consultarla fácilmente cada vez que lo necesites!



Sabemos que te emociona llegar a tu graduación. Pero es importante que este año te mantengas enfocado, tanto en tus clases, como en los pasos descritos en esta Guía.

Y no olvides que tu Consejero Escolar está disponible durante el año para ayudarte en cada paso.

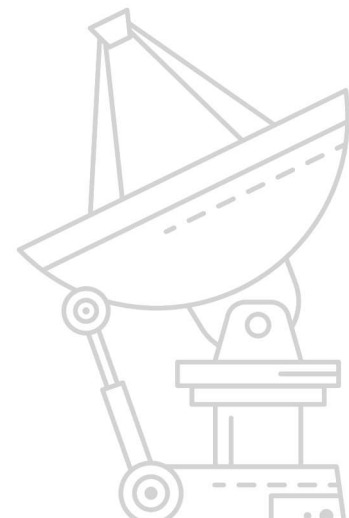

Guía de Último Año

Contenido

7

SECCIÓN 1

Listas de Control Previas al Vuelo: Acciones y Plazos

- 7 Mantente en Camino
- 8 Universidad de Cuatro Años (Título de Licenciatura)
- 9 Colegio Comunitario (transferencia, diplomado, o certificado)
- 10 Instituto Técnico Vocacional (certificado)
- 11 Incorpórate a las Fuerzas Armadas
- 12 La Fuerza Laboral

15

SECCIÓN 2

Preparación para el Vuelo: El Proceso de Inscripción a la Universidad

Lanza tu Educación al Siguiendo Nivel

- 15 Recopilación de Información Personal
- 18 ¿Qué Universidad es la Adecuada para Mí?
- 20 Dale Seguimiento a las Solicitudes Universitarias
- 22 Presenta Exámenes de Admisión a la Universidad
- 24 Fuiste Aceptado... y Ahora, ¿Qué?
- 25 Transferencia del Colegio Comunitario a la Universidad

29

SECCIÓN 3

Asegurar los Fondos: Ayuda Financiera

Pagar la Universidad

- 29 ¿Qué es la Ayuda Financiera?
- 30 FAFSA (Solicitud Gratuita de Ayuda Federal para Estudiantes)
- 31 Información Previa al FAFSA
- 32 Formulario de Identificación FSA (Federal Student Aid)
- 33 ¿Cuál es mi Estatus de Dependencia?
- 34 SAR (Informe de Ayuda Estudiantil)
- 35 Reporte SAR de Muestra
- 36 Carta de Ayuda Financiera

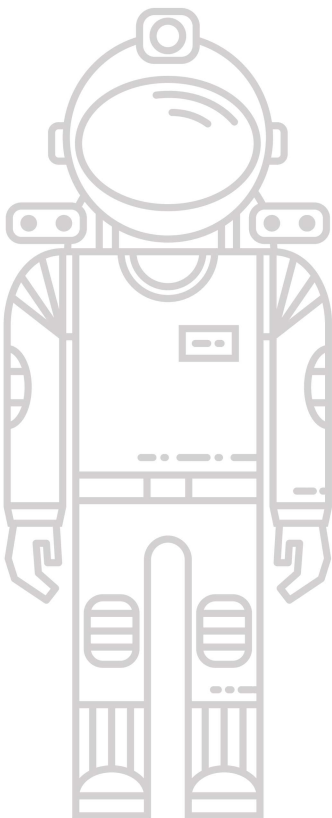

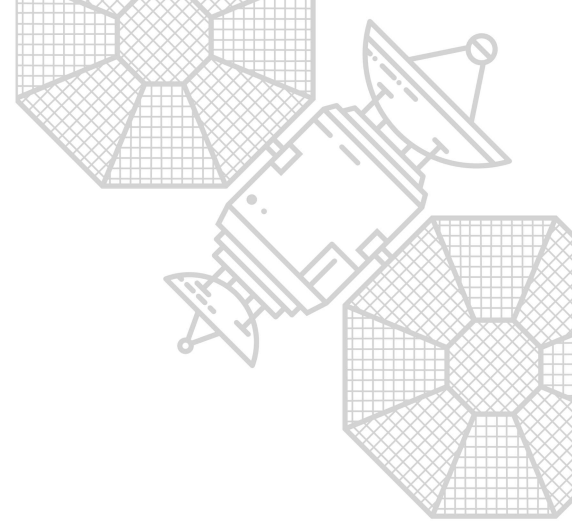

39

SECCIÓN 4

Ayuda al Despegar: Becas

¿Por qué buscar Becas?

- 39 El Qué, Cuándo y Cómo de las Becas
- 40 Escribe una Declaración Personal
- 41 Escribe un Ensayo Sobresaliente
- 42 Cartas de Recomendación
- 43 Formularios para Solicitar Recomendaciones
- 44 Seguimiento a las Solicitudes de Becas

47

SECCIÓN 5

Un Pequeño Paso, Un Gran Salto: Buscando un Futuro Militar

Incorpórate a las Fuerzas Armadas

- 47 Información General para Enlistarse y la Alternativa ROTC

51

SECCIÓN 6

Entrar en Órbita: La Fuerza Laboral

- 51 Cuando el Unirte a la Fuerza Laboral es tu Primer Paso
- 52 Curriculum y Solicitudes de Empleo
- 54 Redacta tu Curriculum
- 56 Crea la Carta de Presentación
- 58 Da Seguimiento a tus Solicitudes de Empleo

61

SECCIÓN 7

Alcanzar las Estrellas: Información para Estudiantes

Indocumentados

- 61 Un Camino hacia la Universidad para TODOS los Estudiantes
- 62 Cuatro Cosas que Debes Saber sobre la Universidad
- 63 Preguntas y Respuestas sobre Cómo Pagar tu Universidad
- 64 Información de FAFSA

67

SECCIÓN 8

Revisión Final de Sistemas

- 67 Lista de Control Final
- 68 Glosario
- 72 Claves de Usuario y Contraseñas

Sección 1

Listas de Control Previas al Vuelo: Acciones y Plazos

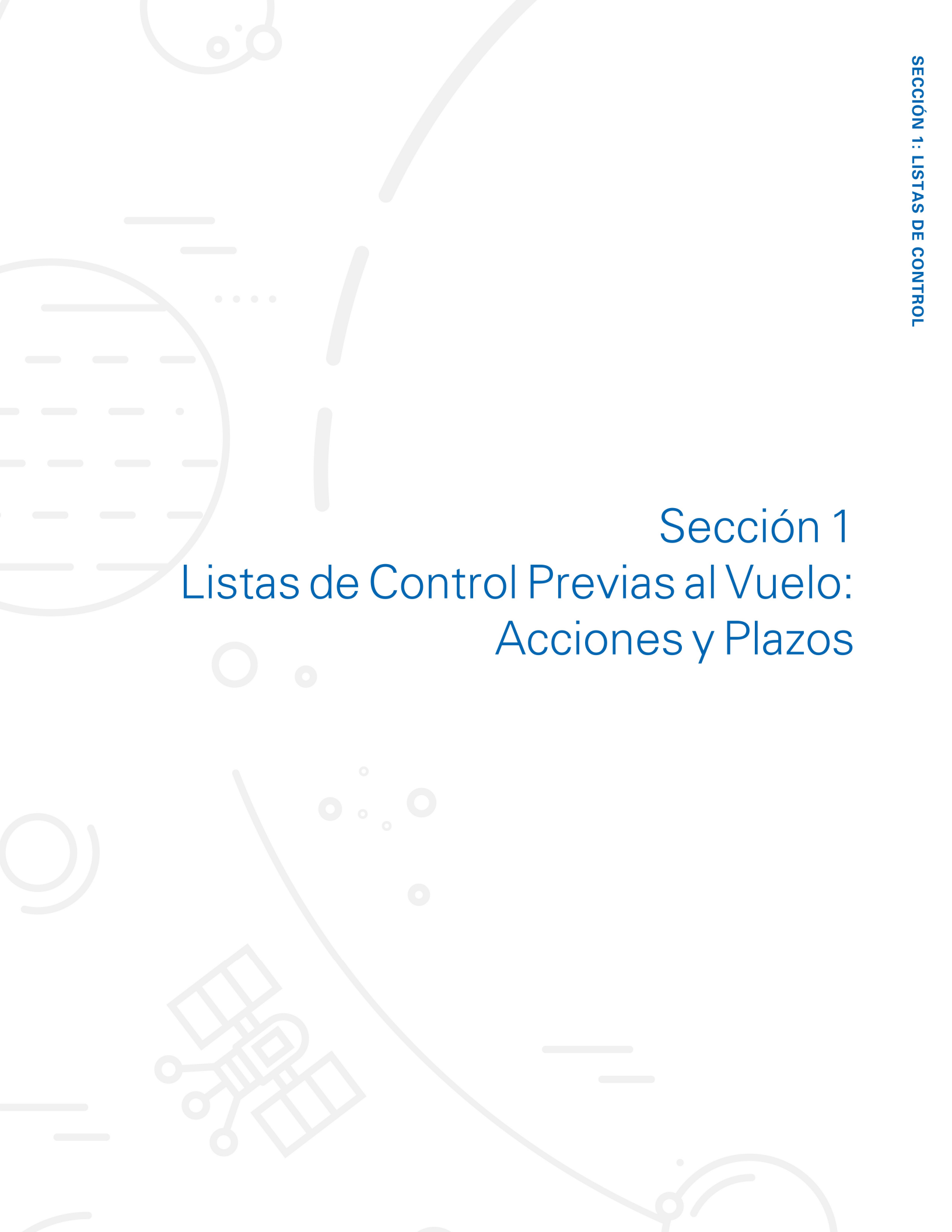

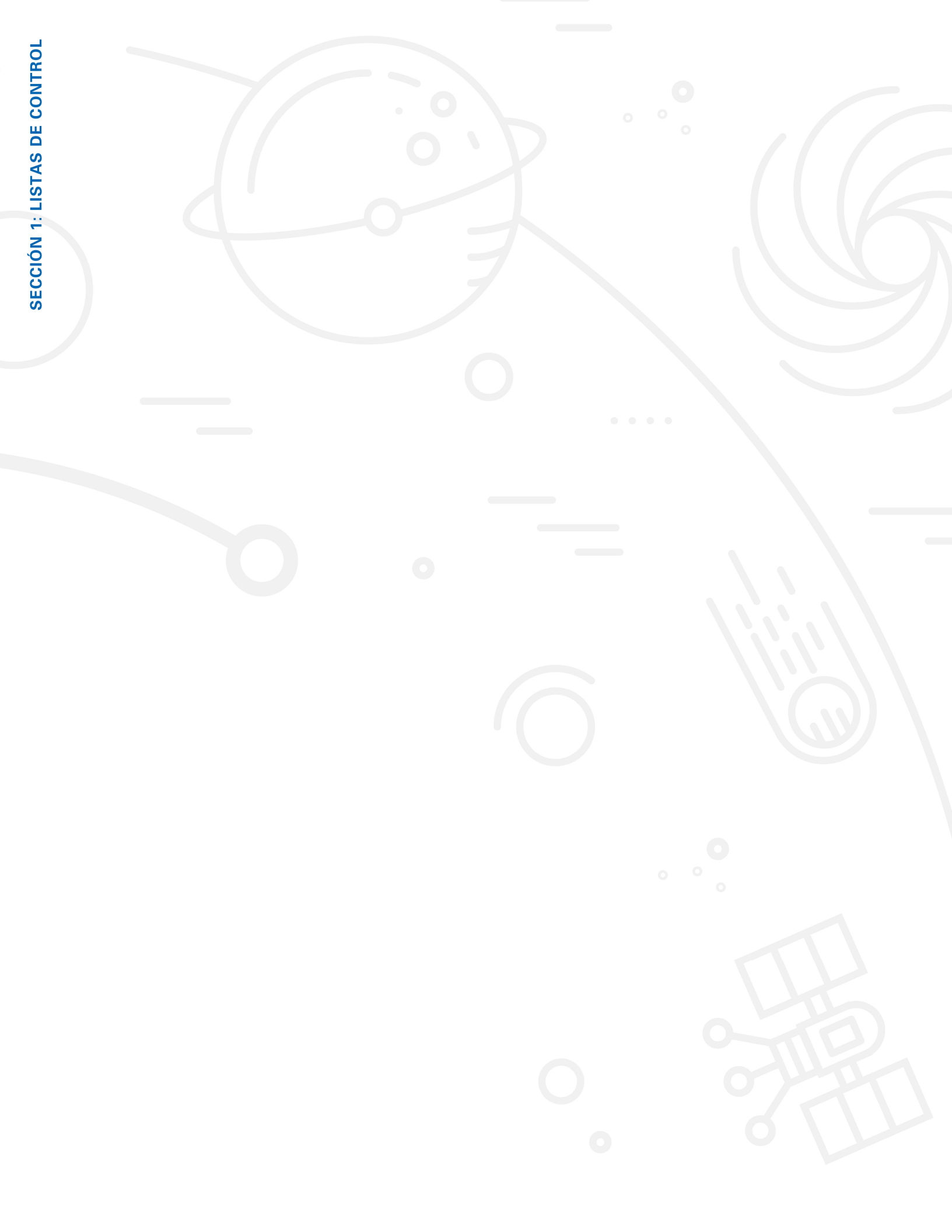

Mantente en el Camino

A donde sea que planees ir después de graduarte - ya sea que te dirijas a la universidad, a un empleo o el ejército: las listas de control en esta sección te ayudarán a mantenerte organizado y en camino para alcanzar tu objetivo.

Cada lista de control describe los pasos de acción específicos que actúan como guía para tu plan postsecundario. Solamente encuentra la lista de control que te aplica a ti, luego usa las páginas a lo largo de esta guía, codificadas con el símbolo correspondiente, para encontrar la información y los recursos que necesitas para completar exitosamente cada paso en tu lista de control.

Revisa la lista completa de tu plan postsecundario antes de comenzar, ya que te será útil ver la imagen entera de todo lo que necesita suceder antes de comenzar a atacar cada paso. Si no estás seguro sobre cualquier cosa en tu lista de control, explora el resto de la guía, la cual incluye detalles adicionales sobre cómo completar cada paso, tales como el proceso de inscripción o el de cómo pagar la universidad. Las páginas de esta guía están marcadas con un símbolo para que te sea más fácil encontrar la información y los recursos aplicables a tu plan específico (ver leyenda de símbolos). Si todavía no estás seguro acerca de algo, tu consejero escolar te puede ayudar.

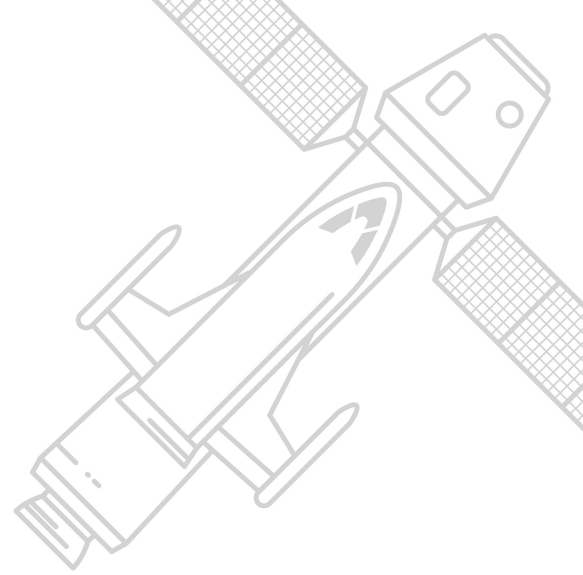
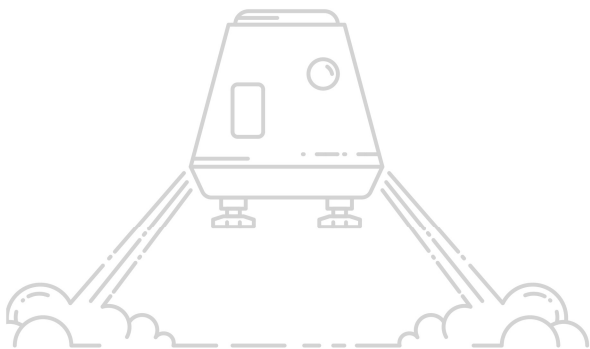

Si tu plan es...	busca este Símbolo
Asistir a una universidad el año próximo	U
Inscribirte en un colegio comunitario primero y luego transferirte a una universidad	Tr
Inscribirte en un colegio comunitario para obtener un diplomado o un certificado	Cc
Asistir a algún instituto técnico el año próximo	Ti
Unirte a las Fuerzas Armadas	M
Incorporarte a la fuerza laboral después de graduarte	W



Universidad de Cuatro Años

Si tu plan es asistir a una universidad de cuatro años y obtener una licenciatura (incluyendo programas de ROTC y academias militares), ¡esta lista es para ti!

Mis tres escuelas de preferencia (ver la Sección 2 para encontrar recursos de ayuda para seleccionar escuelas):

1. _____
2. _____
3. _____

Escribe los títulos que estas considerando (ver la Sección 6 para encontrar recursos de ayuda para decidir tu ruta profesional):

1. _____
2. _____
3. _____

	Pasos a Seguir	Período de Tiempo Recomendado	Mi Fecha	Notas
Realiza lo siguiente para cada escuela a la que apliques:	Obtén una exención para la cuota de inscripción	Ago – Sept		
	Completa la solicitud a la universidad, paga la cuota o usa la exención	Ago – Sept		
	Solicita y envía tu historial académico (así como resultados de exámenes CLEP)	una semana después de completar la solicitud		
	Regístrate para presentar el examen ACT/SAT	Preparación: Julio – Oct Presentar: Nov – Dic		
	Asegúrate que los resultados del ACT/SAT se reporten a las escuelas	Ago – Dic		
	Explora los programas de ROTC o de Oficial Militar	Ago – Dic		
	Obtén tu Identificación FSA (estudiante y padres)	Jul – Sept		
	Completa el formulario FAFSA	Oct – Dic		
	Revisa tu SAR	Oct - Dic		
	Completa las solicitudes para becas (ensayo personal)	Ago – Mayo		
Revisa las cartas de admisión y de ayuda financiera	Oct – Abr			
Realiza lo siguiente en la institución a la que decidas asistir	Acepta tu admisión en la escuela de tu elección	Tan pronto como te enteres; para mayo.		
	Cubre o extiende el plazo del depósito de inscripción	Después de aceptar tu admisión; durante la primavera		
	Regístrate para la sesión de orientación	Después de aceptar tu admisión; durante la primavera		
	Aplica para tu dormitorio	Después de aceptar tu admisión; durante la primavera		
	Aprende sobre los programas TRiO/bridge, y aplica	Después de aceptar tu admisión; durante la primavera		
	Infórmale a tu consejero sobre tus decisiones y concesiones financieras	Durante la primavera		
	Otros:			



Colegio Comunitario (transferencia, diplomado o certificado)

Si quieres obtener tu licenciatura comenzando en un colegio comunitario y transfiriéndote después a una universidad de cuatro años – o si quieres asistir al colegio comunitario para obtener un diplomado o un certificado – entonces ¡esta lista es para ti!

Mis tres escuelas de preferencia (ver la Sección 2 para encontrar recursos de ayuda para seleccionar escuelas):

1. _____
2. _____
3. _____

El título que busco (encierra uno en un círculo):

- Transferirme (dos o tres años en el colegio comunitario, más dos o uno en la universidad)
- Diplomado (dos años)
- Certificado (en Artes Culinarias o en Manejo de Incendios, por dar unos ejemplos)

Si sabes cual carrera profesional quieres seguir, pero no sabes cuantos años de educación se requieren, visita bls.gov/ooh para conocer más sobre los requisitos educativos, el pago, y el panorama futuro de esa profesión.

	Pasos a Seguir	Período de Tiempo Recomendado	Mi Fecha	Notas
Realiza lo siguiente para cada escuela a la que apliques:	Obtén una exención para la cuota de inscripción	Ago - Sept		
	Completa la solicitud al colegio comunitario, paga la cuota o usa la exención	Ago - Sept		
	Solicita y envía tu historial académico (así como resultados de exámenes CLEP)	una semana después de completar la solicitud		
	Prepárate para presentar los exámenes de admisión (tal como el Accuplacer)	Preparación: Julio – Oct Presentar: Nov – Dic		
	Obtén tu Identificación FSA (estudiante y padres)	Jul - Sept		
	Completa el formulario FAFSA	Oct - Dic		
	Revisa tu SAR	Oct - Dic		
	Completa las solicitudes para becas (ensayo personal)	Ago - Mayo		
	Revisa las cartas de admisión y de ayuda financiera	Oct - Abr		
Realiza lo siguiente en la institución a la que decides asistir	Acepta tu admisión en la escuela de tu elección	Tan pronto como te enteres; para mayo		
	Habla con un consejero académico del colegio comunitario	Mar - Mayo		
	Aplica para tu dormitorio	Después de aceptar tu admisión; durante la primavera		
	Explora tu programa de estudios (incluyendo transferencias)	Durante la primavera		
	Aprende sobre los programas TRiO/bridge, y aplica	Después de aceptar tu admisión; durante la primavera		
	Infórmale a tu consejero sobre tus decisiones y concesiones financieras	Durante la primavera		
	Otros:			



SECCIÓN 1

Instituto Técnico o Vocacional

Si quieres asistir a un instituto técnico o vocacional, y obtener un certificado o licencia en algún oficio, ¡esta lista es para ti! En las escuelas técnicas, puedes recibir entrenamiento para convertirte en un profesional certificado en una variedad de oficios, tales como mecánico de motocicletas, enfermera o técnico en computación.

Mis tres escuelas de preferencia (ver la Sección 2 para encontrar recursos de ayuda para seleccionar escuelas):

Me interesa seguir una carrera en (ver la Sección 6 para encontrar recursos de ayuda para decidirte):

1. _____
2. _____
3. _____

Si sabes que carrera profesional quieres seguir, pero no sabes cuantos años de educación se requieren, visita bls.gov/ooh para conocer más sobre los requisitos educativos, el pago, y el panorama futuro de esa profesión.

Pasos a Seguir	Período de Tiempo Recomendado	Mi Fecha	Notas
Averigua si el colegio comunitario cuenta con un programa de estudio similar; compara costos	Aug - Dic		
Obtén una exención para la cuota de inscripción	Aug - Dic		
Completa la solicitud del instituto técnico	Feb		
Envía requisitos adicionales (tu historial académico, resultados de los exámenes, tu portafolio, etc.)	Aug - Dic		
Obtén tu Identificación FSA (estudiante y padres)	Jul - Sept		
Completa el formulario FAFSA	Oct - Dic		
Revisa tu SAR	Oct - Dic		
Completa las solicitudes para becas (ensayo personal)	Ago - Mayo		
Revisa las cartas de admisión y de ayuda financiera	Oct - Abr		
Acepta la admisión en la escuela de tu elección	Tan pronto como te enteres; para mayo		
Explora el panorama futuro de tu carrera	Mar - Mayo		
Aplica para tu dormitorio	Después de aceptar tu admisión; durante la primavera		
Infórmale a tu consejero sobre tus decisiones y concesiones financieras	Después de aceptar tu admisión; durante la primavera		
Otros:			

Inscripción al Servicio Militar

Si tu plan es unirse a las fuerzas armadas después de graduarte, entonces ¡esta lista es para ti! La Sección 5 cuenta con más detalles sobre la incorporación al servicio militar.

Mi plan es unirme a:

- El Ejército (Army)
 La Fuerza Naval (Navy)
 La Fuerza Aérea (Air Force)
 Los Marineros (Marines)
 La Guardia Costera (Coast Guard)

Si te interesa el programa ROTC, utiliza la lista de control para la universidad en la página 8.

Pasos a Seguir	Período de Tiempo Recomendado	Mi Fecha	Notas
Programa una cita con un reclutador militar	Otoño		
Presenta el examen ASVAB	Otoño		
Discute el Programa de Inscripción Aplazada (Delayed Entry Program) con el reclutador	Otoño		
Completa tu Examen Físico en la Estación de Procesamiento Militar (MEPS)	Cuando lo indique tu reclutador (Otoño/Invierno)		
Revisa los resultados del examen ASVAB con tu consejero escolar	Primavera		
Investiga posibles carreras dentro del servicio	Primavera		
Reúnete con el Consejero de Inscripción para determinar tus prospectos de carrera	Cuando lo indique tu reclutador		
Realiza el Juramento de Lealtad	Cuando lo indique tu reclutador		
Prepárate para tu Entrenamiento Básico Militar (Boot Camp)	Primavera		
Otro:			



SECCIÓN 1

Fuerza Laboral

Si tu plan es incorporarte a la fuerza laboral después de graduarte, entonces ¡esta lista es para ti!

Mis áreas de interés profesionales o prospectos de empleo incluyen (ver la Sección 6 para encontrar recursos de ayuda para decidirte):

1. _____
2. _____
3. _____

visita bls.gov/ooh para conocer más sobre los requisitos educativos, el pago, y el panorama futuro de la profesión que estas considerando ejercer después de graduarte.

Pasos a Seguir	Período de Tiempo Recomendado	Mi Fecha	Notas
Investiga que entrenamiento requieres para tu área de interés	Otoño/Invierno		
Investiga opciones o programas en los colegios comunitarios	Otoño/Invierno		
Encuentra personas que sirvan como referencias	Primavera		
Crea o actualiza tu Currículum (ve la Sección 6)	Invierno/Primavera		
Investiga vacantes de trabajo	Primavera		
Prepárate para las solicitudes de empleo completando el formulario en la Sección 6	Invierno/Primavera		
Aplica en varios empleos	Primavera		
Solicita cartas de recomendación	a cómo lo requiera la solicitud		
Infórmale a tu consejero acerca de tu empleo	Tan pronto te contraten; para mayo a más tardar		
Otro:			
Otro:			

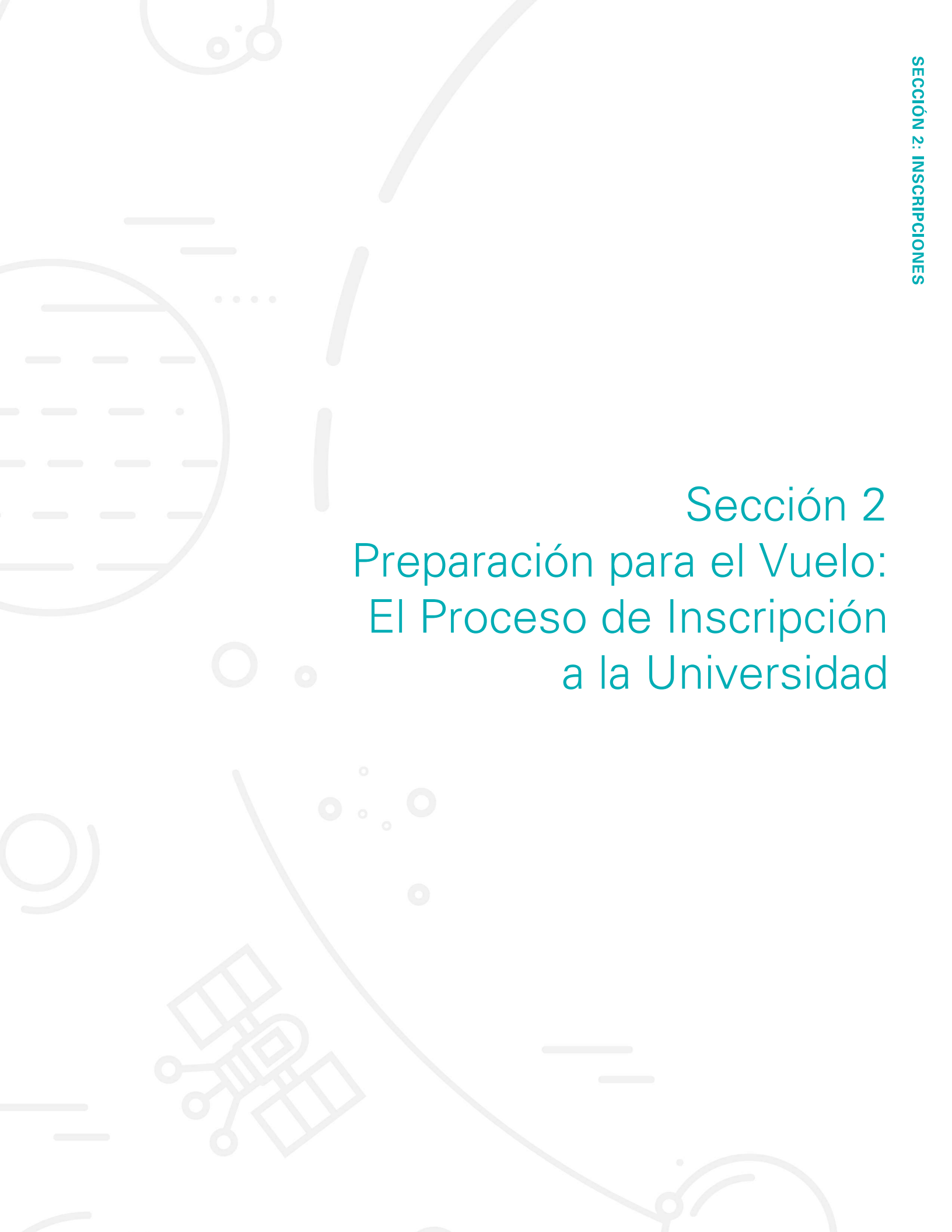
The background features a light gray abstract design with various geometric elements: a large circle on the left containing horizontal dashed lines, several curved lines of varying thicknesses, and a cluster of small circles and dots in the lower-left quadrant. The overall aesthetic is clean and modern.

Sección 2 Preparación para el Vuelo: El Proceso de Inscripción a la Universidad

Lanza tu Educación al Siguiente Nivel

Si planeas continuar tu educación después de graduarte – ya sea en una universidad, un colegio comunitario o un instituto técnico – esta sección te ayudará a lograrlo. En las siguientes páginas encontrarás una guía para escoger una institución, someter inscripciones, prepararte y presentar exámenes de admisión, así como transferirte de un colegio comunitario a una universidad sin problema.

Para más detalles sobre cómo pagar la universidad, lee las secciones 3 y 4.

Recopilación de Información Personal

Toma unos minutos para llenar este formulario. Así, junto con tu **historial académico** a la mano, tendrás todo lo que necesitas para completar una solicitud de inscripción a la universidad. Quizás tengas que trabajar con tus padres o familiares para obtener todos los detalles.

Cuando sea tiempo de aplicar, varias universidades cobran una cuota – lo más común es entre \$50 y \$100. Sin embargo, es probable que puedas solicitar una exención a esta cuota. Comunícate con tu consejero escolar para averiguar cómo.

Puedes dejar en blanco las áreas que no te aplican a ti.

Información Personal	
Nombre Completo (Nombre y Apellido)	
Dirección	
Apartado Postal (PO Box)	
Ciudad, Estado, Código Postal	
Número de Teléfono en casa	
Número de Teléfono Celular	
Dirección de Correo Electrónico (que no sea el de tu escuela)	
Número de Seguro Social	
Número de Licencia de Conducir y Fecha de Expedición	
Fecha de Nacimiento	
Información de la Escuela	
Nombre de tu Escuela Actual	
Dirección, Ciudad, Estado, Código Postal	
Número de Teléfono	
Tu Fecha de Graduación	
Nombre de Escuelas Anteriores	
Dirección, Ciudad, Estado, Código Postal	
Número de Teléfono	
Fechas de Asistencia	
Universidades a las que has Asistido / Crédito Universitario Recibido (Escribe todas las instituciones de las cuales recibirás crédito universitario – incluyendo matrícula doble o simultánea)	
Nombre de la Universidad	
Dirección, Ciudad, Estado, Código Postal	
Fechas de Asistencia	
Nombre del Curso / Número de Créditos	
Nombre del Curso / Número de Créditos	
Probable Área de Estudios	





SECCIÓN 2

Recolección de Información Personal

Exámenes (ACT, SAT, AP, CLEP)					
Fecha del examen SAT (mes/año)			Puntaje		
Fecha del examen ACT (mes/año)			Puntaje		
Materia AP:		Calificación:		Materia AP:	Calificación:
Materia CLEP:		Calificación:		Materia CLEP:	Calificación:

Deportes, Clubes y Organizaciones				
Escribe el nombre del club o equipo deportivo	Escribe tu cargo o posición cada año			
	Grado 9	Grado 10	Grado 11	Grado 12

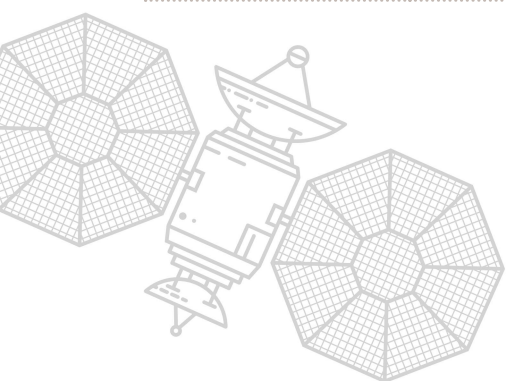

Reconocimientos y Premios		
Nombre y Fecha del Premio	Motivo del Reconocimiento o Premio	Patrocinador

Servicio Comunitario			
Nombre de la Organización / Contacto	Descripción del Servicio Voluntario	Número de Horas	Fechas de Servicio

Información Familiar e Información Personal Adicional

Estatus del Estudiante:

- Ciudadano de EU
 Residente Legal Permanente
 Refugiado
 Asilo
 DACA

Estado de Residencia: _____

¿Alguno de tus padres ha completado una licenciatura o algún título universitario más alto? Sí No

¿Están tus padres afiliados a las Fuerzas Armadas de Estados Unidos? Sí No

Contactos de Emergencia

Nombre/Parentesco: _____

Número de Teléfono: _____

Dirección: _____

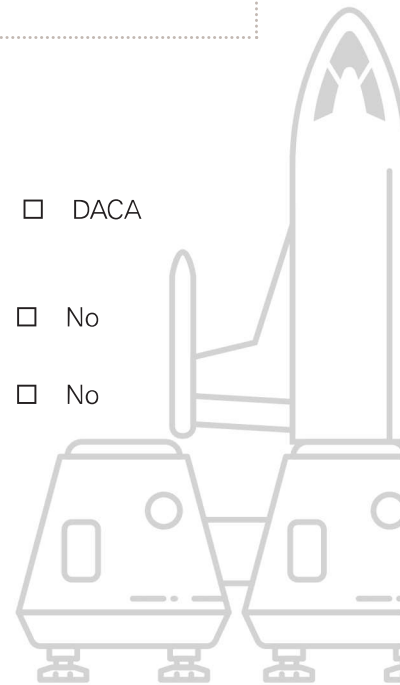



SECCIÓN 2

¿Qué Universidad es la Adecuada para Mí?

Decidirse por cual universidad puede ser desafiante - ¡existen tantos factores que considerar!

Decide qué es lo más importante para ti en la experiencia universitaria, junto con tus objetivos a largo plazo y cómo influirá la universidad en la realización de esos objetivos. Al visitar las páginas electrónicas de las universidades, al platicar con estudiantes antiguos y actuales, y al leer testimonios en línea, intenta aprender lo más posible sobre tu probable escuela.

Abajo se muestran algunos puntos a considerar a medida que realizas tu investigación.

¿Cómo ordenarías los criterios que consideras más importantes para ti?

<p>Tipo de Institución</p> <ul style="list-style-type: none"> • 2 años o 4 años • Pública o privada • Institución de Investigación o Universidad de Artes Liberales • Exclusivamente para hombres, para mujeres o mixto • Laica o religiosa 	<p>Vida Estudiantil</p> <ul style="list-style-type: none"> • Actividades dentro y fuera del plantel • Deportes • Fraternidades y Hermandades • Organizaciones Estudiantiles • Seguridad • Cuerpo Estudiantil Diverso 	<p>Ubicación</p> <ul style="list-style-type: none"> • Urbana o rural • Tamaño de la ciudad más cercana • Distancia a tu casa • Entorno geográfico y clima
<p>Accesibilidad Financiera</p> <ul style="list-style-type: none"> • Costo de Asistencia (colegiatura, cuotas, transportación, dormitorio) • Becas • Oportunidades de empleo dentro del plantel 	<p>Requisitos de Admisión</p> <ul style="list-style-type: none"> • Promedio académico mínimo • Promedio de resultados de las evaluaciones • Cursos requeridos en high school • Probabilidad de ser aceptado 	<p>Residencia</p> <ul style="list-style-type: none"> • Dormitorios • Viviendas dentro y fuera del plantel • Planes alimenticios • Estacionamiento para residentes y conductores
<p>Académicos</p> <ul style="list-style-type: none"> • Programas y títulos • Proporción de alumno – maestro • Acreditación 	<p>Tamaño</p> <ul style="list-style-type: none"> • Número de alumnos físicos y en persona • Promedio del tamaño de clases • Dimensiones físicas del plantel 	<p>Otros criterios importantes para ti</p> <ul style="list-style-type: none"> • •

¿Cómo se comparan las escuelas que te interesan? Aquí te presentamos una manera de ayudarte a comparar las instituciones en las cuales estás interesado, con los criterios importantes para ti.

	Universidad	Universidad	Universidad	Universidad
Criterio				
Tipo de Institución				
Vida Estudiantil				
Ubicación				
Accesibilidad Financiera				
Requisitos de Admisión				
Residencia				
Académicos				
Tamaño				
Otros criterios				
Otros criterios				
Otros criterios				



SECCIÓN 2

Dale Seguimiento a las Solicitudes Universitarias

A medida que comienzas el proceso de inscripción, es buena idea incluir por lo menos una de cada una de las siguientes **opciones**:

- **Opción segura** – tus logros académicos se encuentran por encima del rango promedio de la escuela. Puedes estar razonablemente seguro de que serás aceptado en tu institución de opción segura.
- **Opción realista** – tus logros académicos cumplen (o exceden) el rango promedio de la escuela. No hay garantías, pero es razonable que seas aceptado en varias de tus opciones realistas.

Usa esta tabla para darle seguimiento al progreso de tus solicitudes universitarias:

Dale Seguimiento a las Solicitudes Universitarias				
	Fecha límite para aplicar (nota la fecha de prioridad, si aplica)	Fecha en la que aplicaste	Fecha en la que enviaste la cuota o la exención	Fecha en la que enviaste tu historial académico oficial
Universidad 1				
Universidad 2				
Universidad 3				
Universidad 4				
Universidad 5				

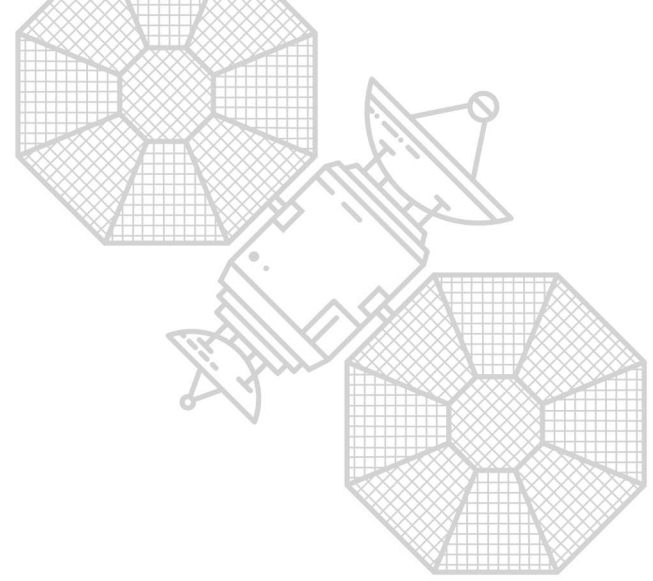

- Opción de alto alcance** – tus logros académicos se encuentran por debajo del rango promedio de la escuela. Es importante aplicar a las instituciones de alto alcance – si hay una universidad en específico a la que realmente deseas asistir y existe una remota posibilidad de que seas aceptado, inténtalo.

Fecha en la que enviaste tu historial académico universitario, si aplica	Fecha en la que enviaste tus resultados de los exámenes: CLEP, AP, ACT, SAT	Respuesta recibida – Aceptado, ¿Sí o No?	Recibiste y revisaste tu Constancia de Concesión de Ayuda Financiera, ¿Sí o No?

Presenta Exámenes de Admisión a la Universidad

El ACT y el SAT son exámenes de admisión a la universidad. Varias universidades y programas usan los resultados del ACT o del SAT al tomar decisiones de admisión, sin embargo, algunos no lo hacen, y otros requieren específicamente una prueba sobre la otra. Así que verifica los requisitos de las universidades a las cuales estás aplicando. Las tres universidades públicas estatales de Arizona no requieren un puntaje determinado en cualquiera de las pruebas para otorgar admisión en general, pero algunas facultades específicas usan estos resultados en sus decisiones de admisión.

Las universidades también suelen utilizar tu puntuación ACT o SAT en materias específicas para determinar los cursos en los cuales serás colocado el primer año, particularmente en matemáticas.



Necesitarás un resultado del SAT o del ACT para ser considerado para algunas becas al mérito –¡entre más altos tus resultados, más becas podrás recibir!

Ya presenté el ACT durante mi grado once. ¿lo debería presentar de nuevo este año? Una vez que recibes tu reporte de calificaciones del ACT, toma un momento para felicitarte. El completar un examen de tres horas de duración ya es un logro en sí. Después, entiende que algunos estudiantes deberán presentar el examen dos o tres veces para maximizar sus resultados. Esto es completamente normal; de hecho, la mayoría de los estudiantes presentan el examen más de una vez. Aquí te mostramos como decidir si presentas el examen de nuevo:

1. ¿Cuáles son los resultados necesarios para la escuela o beca en mente? Toma tiempo para investigar las escuelas a las que deseas asistir. La mayoría de las escuelas comparten contigo el promedio de calificaciones del SAT y del ACT de sus alumnos ya admitidos directamente en su página electrónica (visita la sección de Admisiones). Intenta cumplir o exceder la calificación promedio, pero ten en cuenta que tus actividades extraescolares y tu promedio de calificaciones

también son un factor importante en su decisión. Usa las paginas donde puedes calcular la cantidad de becas para ver si una calificación más alta te pudiera dar una beca más alta, y si es así, que tan probable es que puedas mejorar tu resultado a lo que necesitas.

- 2. ¿Cuántas veces has presentado el examen?** Aunque es verdad que presentar el examen un par de ocasiones puede mejorar tu resultado, presentarlo de nuevo después del tercer intento sin haber hecho algún cambio drástico para prepararte, no subirá tu resultado. El simple hecho de presentar el examen una y otra vez no tiene sentido, si no cambias algo entre cada intento.
- 3. ¿Tengo expectativas realistas?** El subir entre tres y cuatro puntos en el ACT es una meta realista con esfuerzo, especialmente entre tu primer y segundo intento. También es importante recalcar que entre más alta sea tu calificación inicial, más difícil será sobrepasarla en los intentos futuros. Por ejemplo, si ya obtuviste un puntaje de 34 en el ACT, y ya presentaste el examen dos veces, probablemente no sea necesario presentar el examen una tercera ocasión. Recuerda que el mejorar los resultados no sucede sin esfuerzo.
- 4. ¿Cómo sigo adelante?** Si ya consideraste estas preguntas y llegas a la conclusión de que no quieres o no necesitas volver a presentar el ACT, ¡Felicidades! Enfócate en completar tus inscripciones y ensayos, y en terminar tu carrera escolar exitosamente. Si es que sí deseas volver a presentar el ACT, entonces escoge una fecha que se ajuste a tu horario y empieza a hacer uso de las herramientas de preparación disponibles: kahnacadmey.org/sat para el SAT; los talleres de preparación ACT en línea disponibles de manera gratuita para alumnos con exención de cuotas, o pregúntale a tu consejero si tu escuela ofrece algún tipo de recuso de preparación para los exámenes.

¹ Fuente: testive.com and act.org/content/dam/act/unsecured/documents/ACTScore-Report-eBook.pdf

SAT vs. ACT



SAT	ACT
Calificaciones	
La escala del SAT es entre 400 – 1600 puntos	La escala del ACT es entre 1 – 36 puntos
Preguntas	
Las preguntas del SAT requieren más tiempo para entenderlas y contestarlas	Las preguntas del ACT son más directas
Lectura	
El SAT cuenta con 5 párrafos de lectura	El ACT cuenta con 4 párrafos de lectura
Ciencias	
El SAT no cuenta con una sección de Ciencias	El ACT cuenta con una sección de Ciencias que evalúa tus destrezas de pensamiento crítico
Matemáticas	
Ambos exámenes cuentan ya con los MISMOS conceptos de matemáticas avanzadas: Aritmética, Álgebra I y II, Geometría y Trigonometría	
Herramientas	
Algunas preguntas de matemáticas del SAT no te permiten el uso de una calculadora	Puedes usar tu calculadora en TODAS las preguntas de matemáticas del ACT
Ensayo	
Ambos ensayos son OPCIONALES	
La sección de ensayos del SAT se enfoca más en la comprensión. Tienes 50 minutos para completarla.	El ACT quiere ver qué tan bien puedes evaluar y analizar temas complejos. Tienes 40 minutos para completarlo.

Adaptado del Princeton Review

¿Necesitas volver a presentar el SAT o el ACT? Habla con tu Consejero Escolar para conocer las fechas, obtener una exención de cuotas o las diferentes opciones de talleres de preparación. ¡Deberás registrarte con cinco semanas de anticipación!

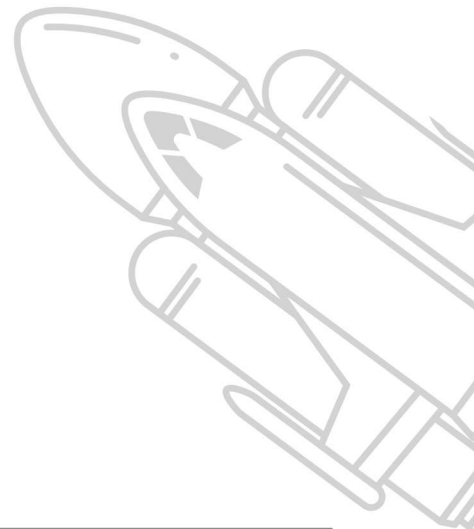



SECCIÓN 2

Fuiste Aceptado... y Ahora, ¿Qué?

Una vez que recibas tu constancia de admisión y te hayas decidido por una escuela, aún existen varios pasos que debes tomar para asegurar tu lugar. Además, tendrás que darles seguimiento a varias cosas importantes.

Usa las herramientas presentadas para ayudarte a estar organizado y puntual.



Asegúrate de revisar tu cuenta de correo de la universidad con regularidad.

Si tienes preguntas acerca del proceso o los siguientes pasos, consulta un representante del plantel, un consejero financiero o un consejero de admisiones.

La universidad a la cual voy a asistir el próximo año es _____

El nombre de mi consejero de admisión: _____

Correo electrónico: _____ teléfono _____

El nombre de mi consejero financiero: _____

Correo electrónico: _____ teléfono _____

Mi clave de usuario en la universidad: _____ Correo electrónico: _____

Mi número de identificación en la universidad: _____

Fecha en la que acepté la oferta de admisión	Fecha en la que cubrí o aplacé el depósito de inscripción	Fecha en la que apliqué a los dormitorios	Fecha de orientación que escogí	Fecha en la que envié mi último historial académico	Fecha en la que acepté/rechacé concesiones financieras	Fecha en la que envié mi cartilla de vacunación

Programas de Puente de Verano

Nombre: _____

Fecha límite de solicitud: _____ Fecha en la que apliqué _____

Nombre: _____

Fecha límite de solicitud: _____ Fecha en la que apliqué _____

Notas: _____

Programas u organizaciones de primer año en las que me interesa participar (incluyendo los programas TRiO si están disponibles):

Transferencia del Colegio Comunitario a la Universidad

Si tu plan después de graduarte es asistir a un colegio comunitario primero y luego transferirte a una universidad de cuatro años, es importante conocer algunos términos específicos tales como 2NAU, UA Bridge y ASU TAG. Estos programas, así como AZtransfer.com, te ayudarán a no desaprovechar tu tiempo académico asegurándote que se puedan transferir la mayoría de los cursos que completaste en el colegio comunitario a la universidad de tu elección y que apliquen a tu título.

Reúnete con tu asesor académico frecuentemente – ellos son clave para una transferencia sin problemas. Comparte tus objetivos con tu asesor para que te pueda ayudar a entender los requisitos del Plan de Educación General de Arizona (AGEC, por sus siglas en inglés). El completar estos requisitos con éxito asegurarán que tus cursos se transfieran del colegio comunitario a la universidad de tu elección.

Mejor aún, si completas el AGEC con un promedio académico de 2.5 o más alto, tendrás tu admisión garantizada a ASU, NAU y UA. Tu asesor te ayudará a revisar los diferentes programas de transferencia tales como MAPPs, TAGs, 2NAU, y UA Bridge, y a monitorear tu progreso para asegurar que sigues en camino a completar tu plan.

aztransfer.com



aztransfer.com es un sitio electrónico gratuito que te muestra cómo obtener crédito en un colegio comunitario que aplique hacia una licenciatura en ASU, NAU y UA. Consulta la Guía de Cursos Equivalentes para ver cómo transferir cursos, y la Guía de Exámenes Equivalentes para ver cómo convertir tus resultados AP y IB en crédito universitario, y mucho más.

Programas de transferencia universitaria de Arizona:

- Universidad Estatal de Arizona: realiza tu traspaso a ASU sin contratiempos con los **MAPPs** y los **TAGs**. Lee más sobre estos programas ¡para que te conviertas en un Sun Devil!
- Universidad del Norte de Arizona: ¡Te puedes convertir en un Lumberjack donde quieras! El programa **2NAU** les ayuda a los alumnos del colegio comunitario a transferirse a Flagstaff o a cualquier campus local.
- Universidad de Arizona: ¡Los Wildcats aceptan transferencias! Aprende acerca del **UA Bridge** y otras opciones de transferencia.

Adaptado de: aztransfer.com

Construyendo tu Transferencia

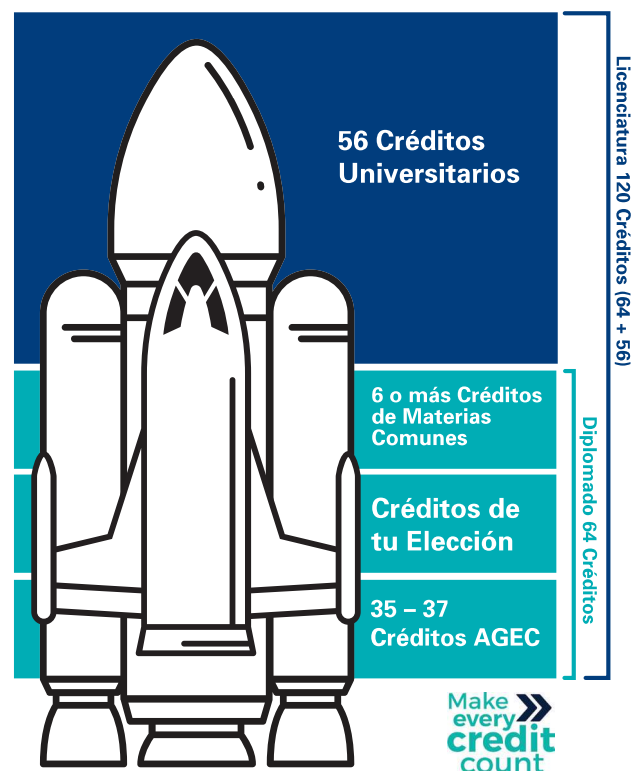

Sección 3 Asegurar los Fondos: Ayuda Financiera

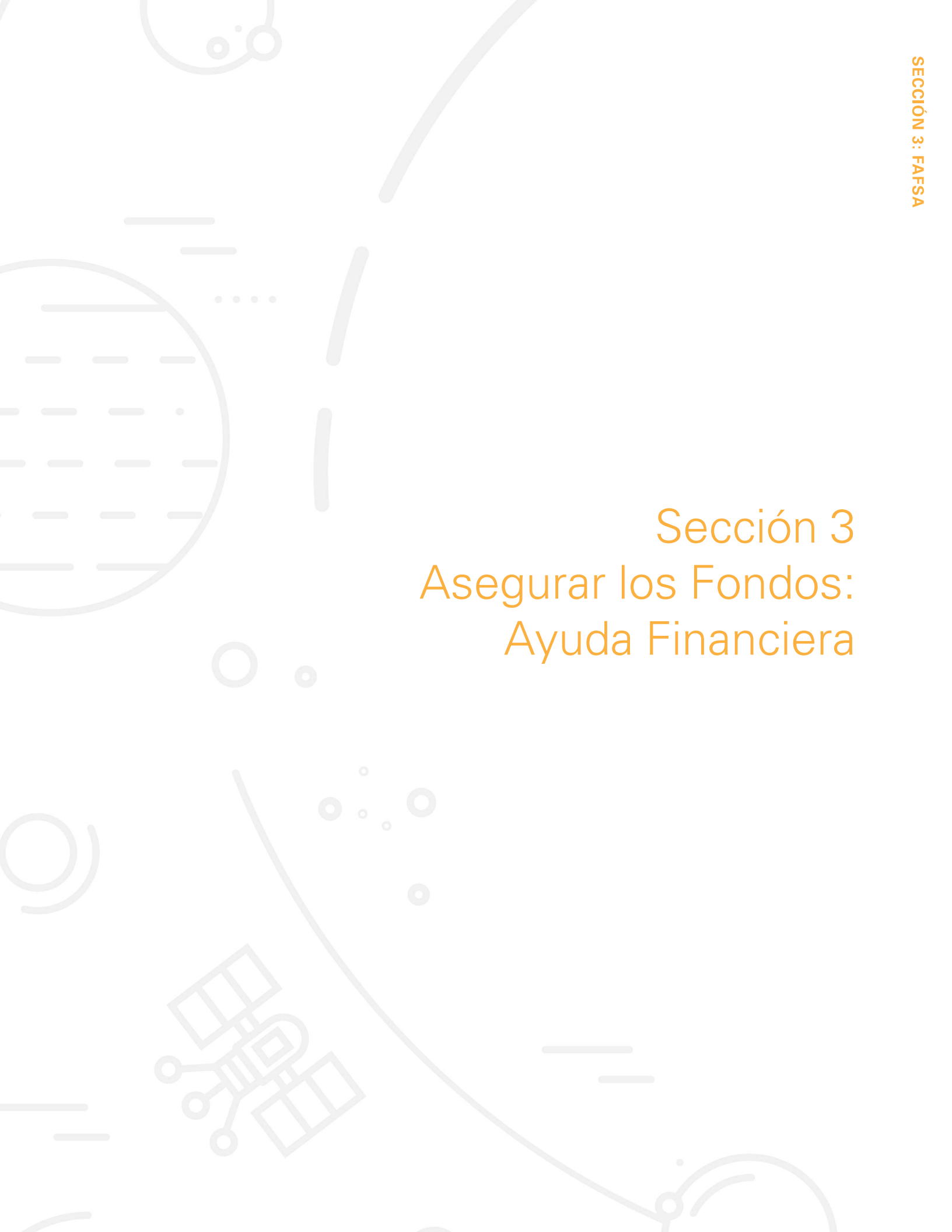

Pagar la Universidad

Si te preocupa cómo vas a solventar tus gastos universitarios, considera lo siguiente:

- La universidad pudiera no costar tanto como te imaginas. De hecho, la mayoría de las familias sobreestima el precio.
- Existe ayuda. La asistencia financiera puede hacer los pagos más realistas.
- Tu educación es una inversión a largo plazo. En promedio, los titulados ganan el doble que aquellos que tan solo cuentan con un diploma de high school.

En esta sección, encontrarás información acerca de los tipos de ayuda financiera, cómo aplicar y cómo interpretar las ofertas de asistencia que recibas.

¿Qué es la Ayuda Financiera?

La ayuda financiera es dinero que te ayuda a solventar los gastos de la universidad. Puede presentarse en forma de concesiones, becas, préstamos, programas de estudio-trabajo, o cualquier combinación. La ayuda proviene del gobierno federal y estatal, de las mismas universidades, de bancos y de organizaciones privadas.

El aplicar para recibir ayuda financiera es un proceso aparte al de la inscripción. Debes completar ambos. Para recibir asistencia del gobierno, y la mayoría de la ayuda privada e institucional, debes aplicar por medio del formulario gratuito de ayuda federal, o FAFSA (lee más adelante para más detalles).



Cuatro Fuentes Principales de Ayuda Financiera

1. Concesiones (Pell Grants)

Fondos que el gobierno federal le proporciona a los estudiantes universitarios que demuestren necesidad financiera. Las concesiones no tienen que pagarse. En 2017, la cantidad máxima de dinero disponible a aquellos jóvenes con más necesidad es de \$5,920*. Para obtener una concesión, debes ser ciudadano estadounidense o residente elegible, y deberás completar el formulario FAFSA.

2. Estudio-Trabajo (Work-Study)

Este programa federal les provee a los estudiantes con un empleo de tiempo parcial (a menudo dentro de la universidad). La elegibilidad se basa en necesidad financiera; los estudiantes deberán completar el FAFSA para ser considerados.

3. Becas

Fondos para la universidad que no tienen que devolverse. Algunas becas son para los alumnos que poseen un récord académico impecable, y otras para aquellos que posean o demuestren ciertas características importantes para el patrocinador (tales como pasatiempos, habilidades deportivas, membresía a un grupo en particular, etc.) La mayoría de las becas requieren una solicitud y la cantidad de dinero varía. La Sección 4 cubre cómo aplicar a ayuda financiera privada.

4. Préstamos

Dinero prestado que deberá pagarse de vuelta con cargos de interés, similar a un préstamo para un automóvil. (consulta el glosario para más información)

**Esta cantidad varía anualmente*

Dos de cada tres estudiantes universitarios reciben algún tipo de asistencia financiera.

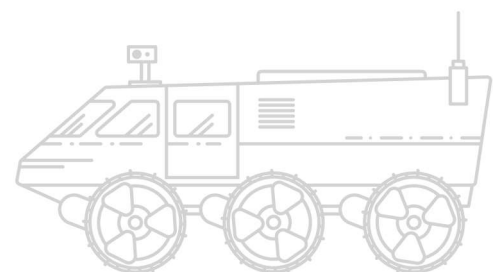



SECCIÓN 3

Formulario FAFSA (Solicitud Gratuita de Ayuda Federal para Estudiantes)

¡Someter el formulario FAFSA es gratuito! Aquí te mostramos lo fácil que es recolectar la información que necesitarás para completar el formulario. El FAFSA es una parte importante de tu trayecto y puede representar dinero gratis para cubrir los gastos universitarios.

Las siguientes páginas proveen formularios y modelos para ayudarte a completar los tres pasos principales del FAFSA:

1. **Obtén tu Identificación FSA o FSA ID (una para ti y una para uno de tus padres), consulta las páginas 31 y 32**
2. **Completa el formulario FAFSA (con tus padres), consulta las páginas 31 y 33**
3. **Revisa tu Reporte SAR, consulta las páginas 34 y 35.**

También incluimos información que te ayudará a comprender las ofertas de concesión de ayuda financiera que recibirás de las universidades.

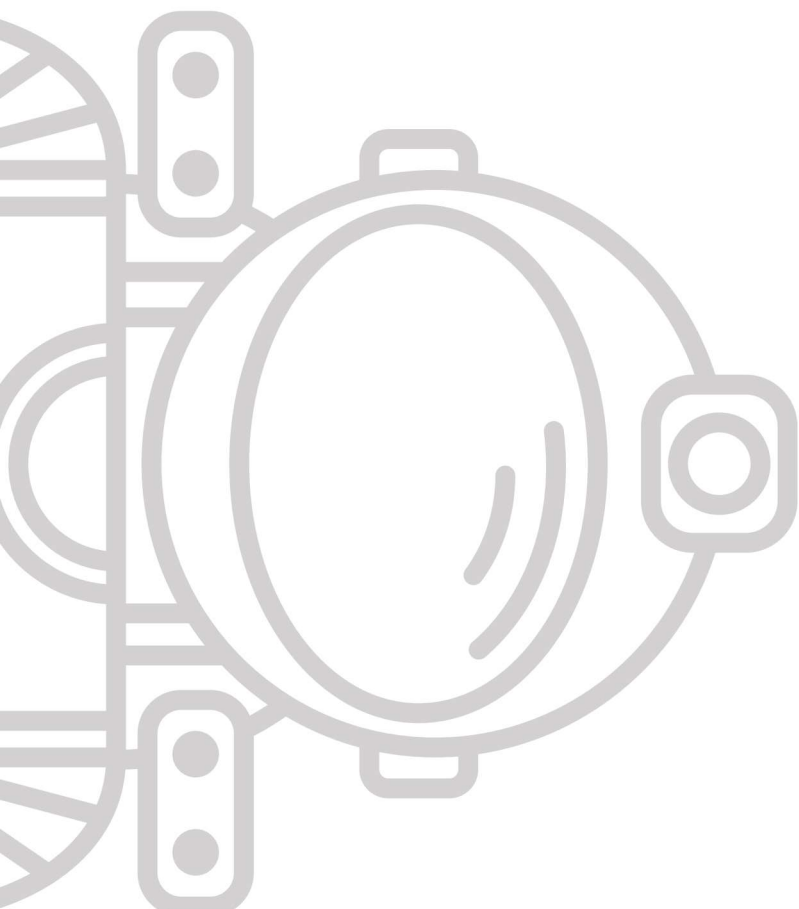

fafsa.gov



En el sitio web fafsa.gov, puedes completar, someter y dar seguimiento a tu solicitud. Sin embargo, si no cuentas con acceso a Internet, puedes obtener una copia en papel comunicándote al 1-800-4-FED-AID (433-3243). Recuerda, llenar el formulario FAFSA es gratuito. Si visitas un sitio o anuncio que te cobra alguna cuota, ¡sácale la vuelta!

Para conocer más sobre cómo completar el FAFSA correctamente, visita www.studentaid.ed.gov/fafsa-fillingout.

Información previa al FAFSA



Al completar esta hoja, tendrás en un solo lugar toda la información que necesitas para crear tu FSA ID y tu formulario FAFSA en línea.

1. Correo electrónico del estudiante (no el de tu escuela) _____ Teléfono celular: _____
 Correo electrónico de tus padres: _____ Teléfono celular: _____
2. ¿Eres residente de Arizona? Sí No
 Mes / Año en el que comenzaste a residir en Arizona: _____
3. ¿Son tus padres residentes de Arizona? Sí No
 Mes / Año en el que tus padres comenzaron a residir en Arizona: _____
4. Tu número de Seguro Social _____ - _____ - _____
5. El número de Seguro Social de tus padres:
 Padre: _____ - _____ - _____ Madre: _____ - _____ - _____
6. Si no eres ciudadano estadounidense, ¿cuál es tu número de residente permanente? A# _____
7. ¿Cuáles son las fechas de nacimiento de tus padres? Padre: _____ Madre: _____
8. ¿Posees una licencia para conducir? Sí No
9. Tú número de licencia para conducir _____ Fecha de expiración _____
10. En qué mes se casaron, divorciaron o separaron tus padres? _____
11. ¿Cuál es el nivel de educación más alto que completaron tus padres? (marca uno para cada padre)
 Padre: Escuela Secundaria High School Universidad o más Otro / No se
 Madre: Escuela Secundaria High School Universidad o más Otro / No se

Cuando sometes tu FAFSA, aparte de la información mostrada arriba, necesitarás tener a la mano los siguientes documentos (tuyos y de tus padres).

- W2 más recientes
- Declaración de Impuestos Federal más reciente
- Estados de cuenta más recientes de todas las cuentas bancarias (cheques, ahorros, inversiones, etc.)
- Pensión alimenticia que se pagó o se recibió
- El valor actual de granjas y negocios de inversión
- Beneficios que se recibieron el año anterior (compensación laboral, ingresos del ejército, el clérigo o para los veteranos de guerra)

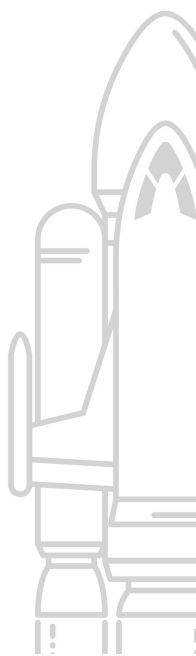



SECCIÓN 3

Formulario de Identificación FSA (Federal Student Aid)

El primer paso para completar el FAFSA es generar una Identificación FSA o FSA ID (es decir, una clave de usuario y una contraseña). Tu FSA ID te da acceso al sistema en línea y funciona como tu firma legal. Crea una FSA ID usando información personal propia y para tu uso exclusivo.

Completa este formulario al generar tu FSA ID, para tener la información cuando necesites ingresar al sitio. Para generar tu FSA ID, visita **fsaid.ed.gov**.

Información del estudiante

Correo electrónico: _____

Clave de Usuario: _____ Contraseña: _____

Fecha de nacimiento: _____ Número de Seguro Social: _____ - _____ - _____

Respuestas a las Preguntas de Seguridad (sensibles al uso de mayúsculas y minúsculas):

Pregunta de Seguridad	Respuesta

Respuesta a la Fecha Importante (Mes/Día/Año): _____

Información de los Padres (si aplica)

Correo electrónico: _____

Clave de Usuario: _____ Contraseña: _____

Fecha de nacimiento: _____ Número de Seguro Social: _____ - _____ - _____

Respuestas a las Preguntas de Seguridad (sensibles al uso de mayúsculas y minúsculas):

Pregunta de Seguridad	Respuesta

Respuesta a la Fecha Importante (Mes/Día/Año) _____

ESTA INFORMACIÓN DEBERÁ MANTENERSE EN UN LUGAR SEGURO Y CONFIDENCIAL

¿Cuál es mi Estatus de Dependencia?



Las siguientes declaraciones determinarán tu estatus de dependencia para el FAFSA.

Marca todas las declaraciones verdaderas.

<input type="checkbox"/> Voy a cumplir los 24 años de edad para el 31 de diciembre del año escolar en el que solicito ayuda	<input type="checkbox"/> Estoy casado(a)	<input type="checkbox"/> Voy a inscribirme en un programa de maestría o doctorado (por ejemplo, MA, MBA, MD, JD, PhD, EdD)
<input type="checkbox"/> Actualmente presto mi servicio activo en las fuerzas armadas de los Estados Unidos	<input type="checkbox"/> Soy veterano(a) de las fuerzas armadas de los Estados Unidos	<input type="checkbox"/> Actualmente tengo o tendré hijos a quienes proporciono más de la mitad de su manutención
<input type="checkbox"/> Mis dos padres habían fallecido desde que cumplí los 13 años de edad	<input type="checkbox"/> He estado en cuidado de hogares temporales desde los 13 años de edad	<input type="checkbox"/> Tengo dependientes (aparte de mis hijos o mi cónyuge) que viven conmigo y para quienes proporciono más de la mitad de su manutención
<input type="checkbox"/> He estado bajo la tutela del estado desde los 13 años de edad	<input type="checkbox"/> No tengo hogar o estoy en riesgo de perder mi hogar	<input type="checkbox"/> Actualmente estoy o estuve bajo tutela legal
		<input type="checkbox"/> Actualmente soy o fui un menor emancipado

Si marcaste alguna de las declaraciones, se considera que eres independiente y no proveerás la información de tus padres en el FAFSA.

Si ninguna de las declaraciones es verdadera para ti, te consideras un estudiante dependiente y deberás proporcionar la información de tus padres en el FAFSA. Se requiere que los estudiantes dependientes incluyan la información de sus padres en el formulario. Usa esta guía para ver de cual de tus padres deberás proveer información.

¿Quién es mi padre de familia?

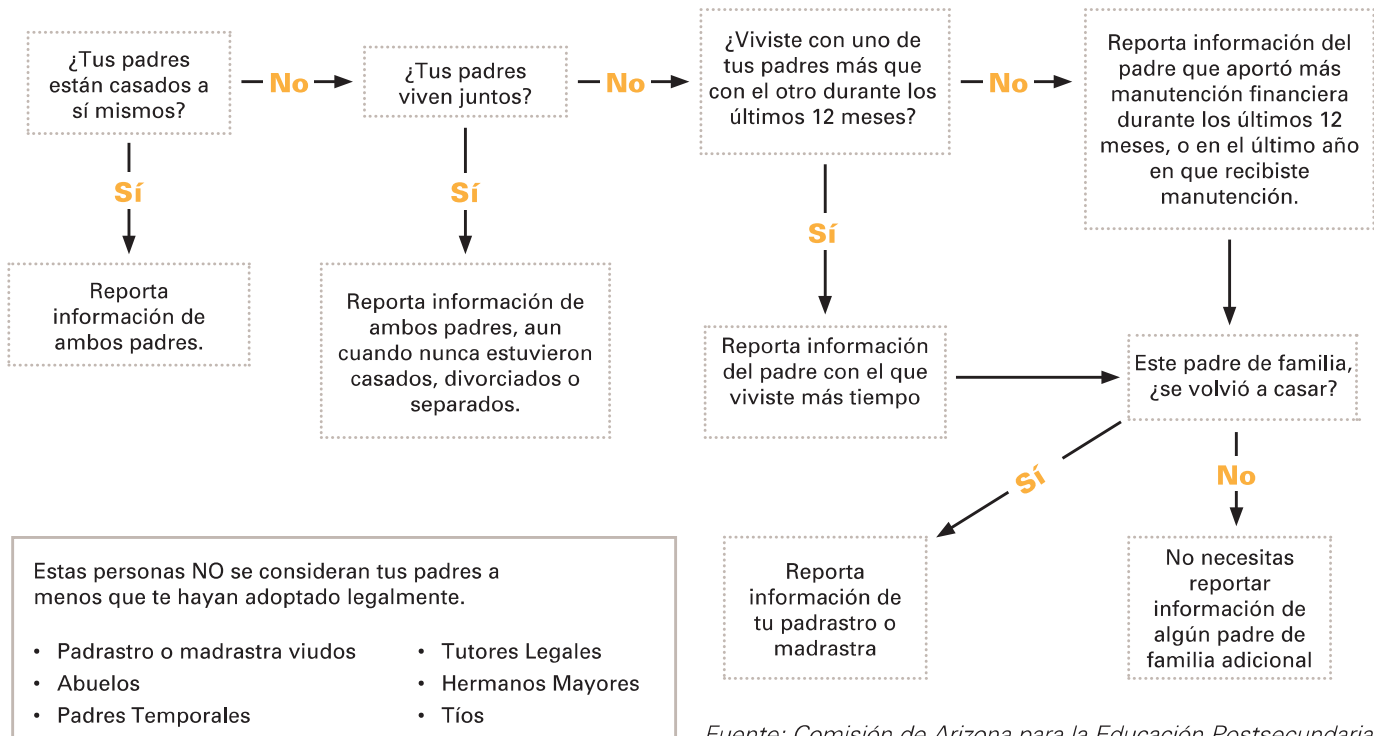

Fuente: Comisión de Arizona para la Educación Postsecundaria



SECCIÓN 3

SAR (Informe de Ayuda Estudiantil): ¿Qué es?, ¿Cómo obtengo uno?, y ¿por qué es tan importante?

¿Qué es el SAR?

El Informe de Ayuda Estudiantil (SAR) resume la información que sometiste al FAFSA y provee información acerca de tu elegibilidad a la ayuda financiera basándose en esa información. La siguiente página cuenta con un SAR de muestra.

¿Cómo y cuándo recibo mi SAR?

Después de someter tu formulario FAFSA, recibirás tu SAR personal. (dentro de tres días si completaste el formulario en línea; dentro de tres semanas si enviaste una copia de papel).

El que recibas tu SAR en línea o por correo depende de si proporcionaste una dirección de correo electrónico válida. Si así lo hiciste, recibirás un mensaje con instrucciones para acceder a la copia digital de tu SAR.

Si cuentas con una FSA ID (usuario y contraseña) y tu FAFSA ya fue procesado, puedes entrar a fafsa.gov para revisar tu SAR, independientemente de cómo aplicaste al FAFSA.

Las escuelas que nombraste en tu FAFSA tendrán acceso a la información de tu SAR de manera electrónica un día después de ser procesado.

¿Qué información contiene el SAR? (¿y qué no contiene?)

El SAR no te dirá cuántos fondos recibirás, pero si tu solicitud estaba completa, te mostrará tu EFC (Aporte Familiar Previsto) en la esquina superior derecha, así como la cantidad de concesiones pronosticadas. Si tu solicitud no estaba completa, tu SAR no mostrará tu EFC ni ninguna cantidad, pero te indicará qué necesitas hacer para resolver cualquier conflicto.

El SAR también te mostrará el código de cuatro dígitos DRN (Número de Transmisión de Información), el cual aparece en la primera página de la esquina superior derecha del reporte en papel. En el SAR electrónico, el código DRN se localiza en la caja que contiene la fecha de Solicitud Recibida, debajo del EFC. Ocuparás el DRN si le otorgas permiso a las universidades de que cambien información de tu FAFSA.

¿Qué se supone que tengo que hacer con mi SAR?

Cuando lo recibas, revísalo detenidamente para asegurarte que está correcto y completo. Llévale una copia a tu consejero escolar para que te ayude a revisarlo. Las escuelas que nombraste en el FAFSA utilizarán el SAR para determinar tu elegibilidad para ayuda financiera federal – y posiblemente no federal. Las escuelas pueden solicitar que verifiques cualquier información que proporcionaste en el FAFSA, así que necesitas asegurarte que toda la información esté correcta.

Si no tienes cambios que realizar en tu SAR, tan sólo guárdalo en tus archivos.

Reporte SAR de Muestra



Federal Student Aid **FAFSA**

Form Approved
OMB No. 1845-0001
App. Exp. 12/31/2014

Electronic Student Aid Report (SAR)

20XX-XX

Application Receipt Date:	02/21/20XX	XXX-XX-1493 BA 03
Processed Date:	03/17/20XX	EFC: 000000 *
		DRN: 3653

The SAR summarizes the information you submitted on your 20XX-XX FAFSA

Application for Federal Student Aid (FAFSA).

Esta cantidad es tu Aporte Familiar Previsto. Los números podrían ser todos ceros, o una combinación de ceros con otros números, pero si está vacía o hay una 'C' al final, deberás corregir tu FAFSA o no recibirás ayuda. Encontrarás los detalles en el reporte SAR mostrado abajo.

Los últimos cuatro números de tu seguro social aparecerán aquí.

Comments About Your Information

Learn about [federal tax benefits for education](#), including the *American Opportunity Tax Credit* (AOTC).

Based on the information we have on record for you, your EFC is 000000. You may be eligible to receive a Federal Pell Grant and other federal student aid. Your school will use your EFC to determine your financial aid eligibility for federal grants, loans, and work-study, and possible funding from your state or school.

El ser seleccionado para una verificación es muy común. El asterisco después del EFC indica lo mismo.

Your FAFSA has been selected for a review process called verification. Your school has the authority to request copies of certain financial documents from you and your parent(s).

There is a limit to the total amount of Federal Pell Grants that a student may receive, which is the equivalent of 6 school years. Once a total amount of Pell Grant eligibility has been received, a student can no longer receive Pell Grant aid.

WHAT YOU MUST DO NOW (Use the checklist below to make sure that all of your issues are resolved.)

The date of birth you reported for your first parent on your FAFSA matches the Social Security Administration's (SSA) records, but the date of birth you reported for your second parent does not match the SSA's records. Your second parent should review the date of birth in Item 67 and either confirm the date you have reported or make the necessary correction by clicking 'Make FAFSA Corrections' on the 'My FAFSA' page.

If you need to make corrections to your information, click 'Make FAFSA Corrections' on the 'My FAFSA' page. You must use your Federal Student Aid PIN to access your record online. If you need additional help with your SAR, contact your school's financial aid office or click the 'Help' icon on the FAFSA home page. If your mailing address or e-mail address changes, you can make the correction online.

Based on your EFC of 000000, you may be eligible to receive a Federal Pell Grant of up to \$5,730 for the 20XX-XX school year provided you have not met or exceeded the lifetime limit established for the Federal Pell Grant program.

Tu elegibilidad para fondos federales se explica al final, si es que calificas. Entre más bajo es tu EFC, para más dinero calificas, hasta la cantidad máxima aprobada para ese año escolar.

Aunque se te pide que uses la "lista de control", ésta no tiene formato de lista; lee todo detenidamente ¡y haz lo que se te pide! Tu FAFSA se considerará "incompleto" hasta que lo realices.



SECCIÓN 3

Carta de Ayuda Financiera

Después de que hayas aplicado a las universidades de tu elección y que hayas completado tu FAFSA, comenzarás a recibir cartas de ayuda financiera de cada universidad.

Quizás recibas tus ofertas de ayuda por medio de una carta enviada por correo, de un mensaje electrónico o en línea a través de tu cuenta universitaria. Revisa las ofertas cuidadosamente y asegúrate que entiendes los posibles gastos que aun correrán por tu cuenta. Tu consejero te puede ayudar con eso. Asimismo, es importante que tus padres o tutores legales revisen dichas cartas para ayudarte a tomar decisiones tan importantes. Las ofertas de ayuda financiera que recibas de cada escuela a la cual ya fuiste aceptado serán diferentes. Tus gastos netos, es decir, los que correrán por tu cuenta, para asistir a cada una de las universidades será un factor muy importante al decidirte.

Una vez que te decidas por una universidad, envíale una respuesta a esa institución; se te pedirá que “acceptes o rechaces” cada componente de tu paquete de asistencia. Puedes aceptar ciertas ofertas de ayuda, pero rechazar otras si no las necesitas. Siempre acepta dinero “gratis” – tal como becas o concesiones. Aceptar ofertas de estudio-trabajo, si se ofrecen, es una buena idea también. No estás comprometido a aceptar cualquier oferta de empleo si no quieres, pero aceptar la oferta de estudio-trabajo te permitirá tener esa opción. Piensa mucho antes de aceptar cualquier préstamo, y revisa los términos detalladamente, ya que éstos deben pagarse con intereses.

Aquí te presentamos una oferta de ayuda, enviada en línea a través de la cuenta universitaria del estudiante.

Financial Aid

Award Summary

Financial Aid Year 20XX-20XX

You are eligible to receive the awards listed below. Please review each award and corresponding message. You may Accept, Reduce and/or Decline any or all the awards that are currently available.

Awards - Academic Year

Award Description	Category	Offered	Accepted	Loan Details
Federal Pell Grant	Grant	5,645.00	5,645.00	
Federal Supp. Educ. Opp Grant	Grant	300.00	300.00	
State University Grant	Grant	5,472.00	5,472.00	
Federal Work Study	Work/Study	2,500.00	2,500.00	
Direct Sub Stafford Loan 1	Loan	5,500.00	5,500.00	Loan Details
Direct Unsub Stafford Loan 1	Loan	3,337.00	3,337.00	Loan Details
Awards - Academic Year Totals		22,754.00	22,754.00	

Currency in US Dollars

[Cost of Attendance Summary](#)

ACCEPT/DECLINE AWARDS

Sección 4 Ayuda al Despegar: Becas



¿Por qué buscar Becas?

El asegurar fondos por medio de las becas es una manera de ayudarte a cubrir los gastos universitarios. Las siguientes páginas te explican qué son las becas, cómo funcionan y cómo puedes aplicar.

Muchas becas son muy competitivas, así que esta sección ofrece consejos para encontrar las adecuadas para ti, redactar el ensayo de aplicación y someter tu solicitud, para que aumentes la probabilidad de conseguirlas.

El Qué, Cuándo y Cómo de las Becas



¿Qué es una beca?

En términos simples, una beca es dinero que los alumnos reciben para costear su educación. A diferencia de los préstamos, el dinero de la beca no tiene que devolverse. Las becas se conceden de acuerdo con varios factores:

- Rendimiento académico (conocidas como al mérito)
- Necesidad financiera
- Rendimiento deportivo
- Aptitudes y afiliaciones especiales
- Y más

La mayoría de las becas requieren que los estudiantes sometan una solicitud. Dicha solicitud quizás requiera un ensayo, un portafolio, una carta de recomendación o una nominación de parte de un maestro o consejero, o cualquier otro documento.

¿Dónde encuentro las becas adecuadas para mí?

La mayoría de estas oportunidades se pueden encontrar en línea, usando poderosas herramientas de búsqueda de acuerdo con tu perfil personal.

Cuando te inscribes en una de las tres universidades públicas de Arizona, tu solicitud a la universidad actúa al mismo tiempo como solicitud a las becas al mérito que dichas universidades ofrecen. La mayoría de las universidades en Arizona y a través del país también administran un sinnúmero de becas que requieren solicitudes individuales.

La Fundación para la Comunidad de Arizona administra varias becas para las cuales se puede aplicar completando solamente una solicitud común.

Empieza tu búsqueda con las siguientes páginas:

- American Indian College Fund: collegefund.org
- Arizona Community Foundation: azfoundation.org
- collegescholarships.com
- Fastaid: fastaid.com
- Fastweb Scholarship Search Engine: fastweb.com
- Hispanic Scholarship Fund: hsf.net/scholarships
- Sallie Mae Bank: collegeanswer.com
- Unigo Scholarship Search Engine: unigo.com/scholarships
- Northern Arizona University Scholarships: nau.edu/finaid/aid-types/scholarships/
- Arizona State University Scholarships: students.asu.edu/scholarships
- University of Arizona Scholarships: scholarshipuniverse.arizona.edu/suha/Scholarships

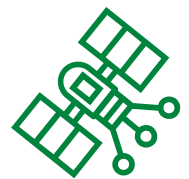

¿Cómo evito las estafas?

Desafortunadamente, hay personas que se aprovechan de los estudiantes universitarios con varias estafas. Aquí te presentamos algunas señales a las cuales debes estar atento:

- Obtener una beca a la cual nunca aplicaste
- Que las compañías te soliciten información de identificación personal, tal como tu número de seguro social o de tu cuenta bancaria
- Becas para las cuales debes pagar una cuota al aplicar

Si tienes dudas sobre alguna compañía u oportunidad, pregúntale a tu consejero escolar.



SECCIÓN 4

Escribe una Declaración Personal

Muchas instituciones y becas solicitan un ensayo o declaración personal. Pero puede ser difícil saber cómo comenzar. Aquí te presentamos lo que debes y no debes hacer al redactar una declaración personal memorable.

Escoge un tema que te haga brillar

- **No** – No te enfoques en los grandes aspectos de una universidad en particular, en cuanta dedicación tomaría el convertirte en doctor o en el número de actividades en las que participaste en la escuela.
- **Sí** – Comparte tu historia personal y lo que piensas. Aborda el tema de manera creativa y resalta las áreas que no cubres en otras partes de la solicitud, como tus récords escolares.
- **No** – No trates de abordar muchos temas. Esto hará que tu ensayo parezca un currículum que no revela nada sobre tu personalidad.
- **Sí** – Enfócate en un aspecto tuyo para que el lector aprenda más sobre quién eres. Recuerda que los lectores deben poder encontrar tu idea principal y seguirla de principio a fin. Pídele a tus padres o maestros que lean tu introducción y te digan de qué piensan que trata tu ensayo.

Muéstrales, no les digas

- **No** – No solamente escribas declaraciones para compartir una idea, tales como “me gusta rodearme de personas con una variedad de antecedentes e intereses”.
- **Sí** – Incluye detalles, ejemplos y razones específicas para desarrollar tus ideas. Para el ejemplo de arriba, describe una situación donde te rodeaste de varios tipos de personas. ¿Qué estabas haciendo?, ¿Con quién hablaste?, ¿Qué aprendiste de esta experiencia?

Usa tu propia voz

- **No** – No te confíes de frases o ideas que la gente ha usado varias veces antes. Esto incluye algo así como “Existe tanto sufrimiento en el mundo que siento que debo ayudar a la gente”. Evita lenguaje demasiado formal o de negocios, y no uses palabras innecesarias.
- **Sí** – Escribe usando tu propia voz. Para el ejemplo de arriba, pudieras escribir acerca de una experiencia real que te motivó a tomar acción.
- **No** – No copies el trabajo de alguien más. Los oficiales de inscripción lo notarán.

Pídele a tus padres o maestros que te corrijan

- **No** – No sometas tu ensayo sin corregirlo, y no confíes en tu computadora para detectar errores. Aun los mejores programas de ortografía pueden cometer errores.
- **Sí** – Pídele a un padre o maestro que corrija tu trabajo y que detecte errores. También pregúntale a la persona que corrija si piensa que el escrito suena como tú.

Adaptado de: bigfuture.collegeboard.org

Escribe un Ensayo Sobresaliente



A menudo, las becas requieren que los aplicantes redacten un ensayo corto de 1 a 2 páginas siguiendo indicaciones específicas. Los ejemplos incluyen:

- Si tuvieras autoridad para cambiar tu escuela de manera positiva, ¿qué cambios específicos harías?
- Describe cómo has demostrado tus habilidades de liderazgo tanto dentro como fuera de la escuela.
- Escoge una experiencia de vida y explica cómo ésta influyó en tu desarrollo.

Las siguientes sugerencias te ayudarán a comenzar un ensayo sobresaliente. No olvides que tu maestro/a de inglés es un gran recurso.

Introducción (primer párrafo)

Sugerencia: Ofrece un resumen de lo que vas a discutir en tu ensayo; asegúrate de seguir las indicaciones. Si el ensayo habla sobre ti, ofrece una breve descripción de tus experiencias, aspiraciones, antecedentes familiares, etc. Explica por qué deseas la beca.

Desarrollo (segundo al tercer párrafo)

Sugerencia: Explica en más detalle uno de los temas expuestos en el primer párrafo. Por ejemplo, comparte sobre tus experiencias pasadas, tu situación familiar o financiera, tu trabajo voluntario, tu empleo, tu carrera, tus metas futuras, planes universitarios, etc.

Conclusión (último párrafo)

Sugerencia: Concluye tu ensayo con una síntesis de las razones por las que deberías ser considerado(a) para la beca, y cómo tus objetivos van de acuerdo con los de la organización que la ofrece. Evita escribir “En conclusión...” y no repitas lo que escribiste en los párrafos anteriores.

Ten en cuenta que todas las solicitudes para becas y universidades son diferentes, así que deberás redactar tu ensayo para cumplir con ciertos requisitos específicos y con las expectativas de la organización que ofrece la beca. Estudia bien las preguntas e indicaciones e investiga sobre la organización que ofrece la beca para que puedas adaptar tu ensayo. ¡Lo más importante es ser tú mismo! Los ensayos tienen la función de dar un vistazo a cómo funciona tu mente y como ves al mundo.

Adaptado de: estrellamountain.edu/students/scholarships/essay

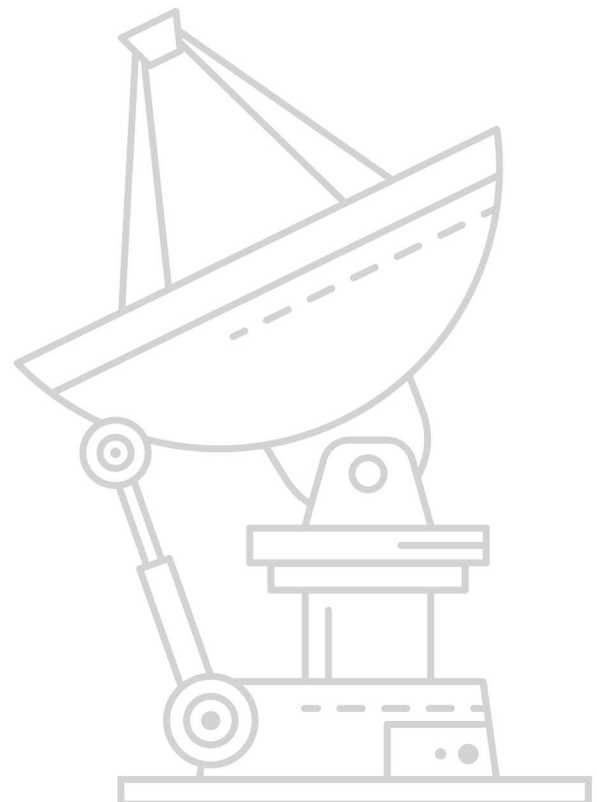



SECCIÓN 4

Cartas de Recomendación

La mayoría de tus solicitudes – a universidades, becas y empleos – te pedirán entregar cartas de recomendación. Un maestro, consejero, entrenador, supervisor o cualquier otro adulto que pueda compartirle al comité seleccionador porque mereces ser escogido, puede redactar tales cartas.

- Considera a alguien que pueda compartir tu carácter, tus fuerzas y tus debilidades personales; alguien que te conozca y que tenga experiencia interactuando contigo. Si necesitas más de una carta para la misma solicitud, escoge personas familiarizadas con diferentes aspectos de tu vida para que las escriban (por ejemplo, un maestro, tu supervisor en el trabajo y tu entrenador de fútbol).

A quien le pedirías una carta de recomendación:

- Siempre pregúntale a la persona con anticipación si pueden escribirte una carta de recomendación. No dejes que se pase la fecha límite para aplicar tan solo porque la persona a la que le pediste la carta estaba muy ocupada. Avísales con al menos dos semanas de anticipación (entre tres y cuatro es mejor).
- Entrégale a la persona una lista con tus reconocimientos, premios, actividad deportiva, servicio comunitario y récord académico, así como cualquier otra información que quieres que se incluya. Una manera muy eficiente de entregar toda esa información es por medio de tu currículum. Si la carta debe llevar cierto formato específico, incluye esa información. (lee la siguiente página para ver una muestra del formulario para solicitar recomendaciones)
- Entrégale a la persona los formularios necesarios, la dirección para enviarla o un sobre con la dirección ya escrita y una estampilla de correo.

Sigue estos pasos para que el proceso de solicitud de cartas de recomendación esté libre de contratiempos para ti y las personas que las van a escribir.



- Da seguimiento con la persona para asegurarte que no necesitan información adicional.
- Envía siempre una nota de agradecimiento a cualquier persona que te escriba una carta. Estas cartas toman tiempo, y la gente pone mucho esfuerzo al realizarlas. No las des por hecho.

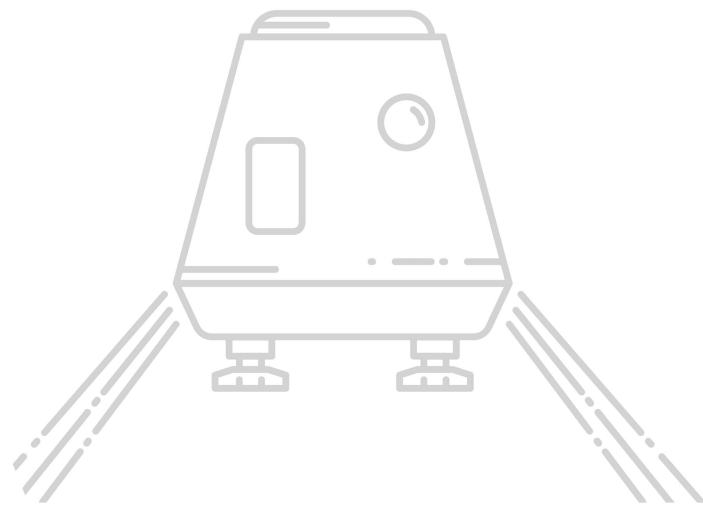

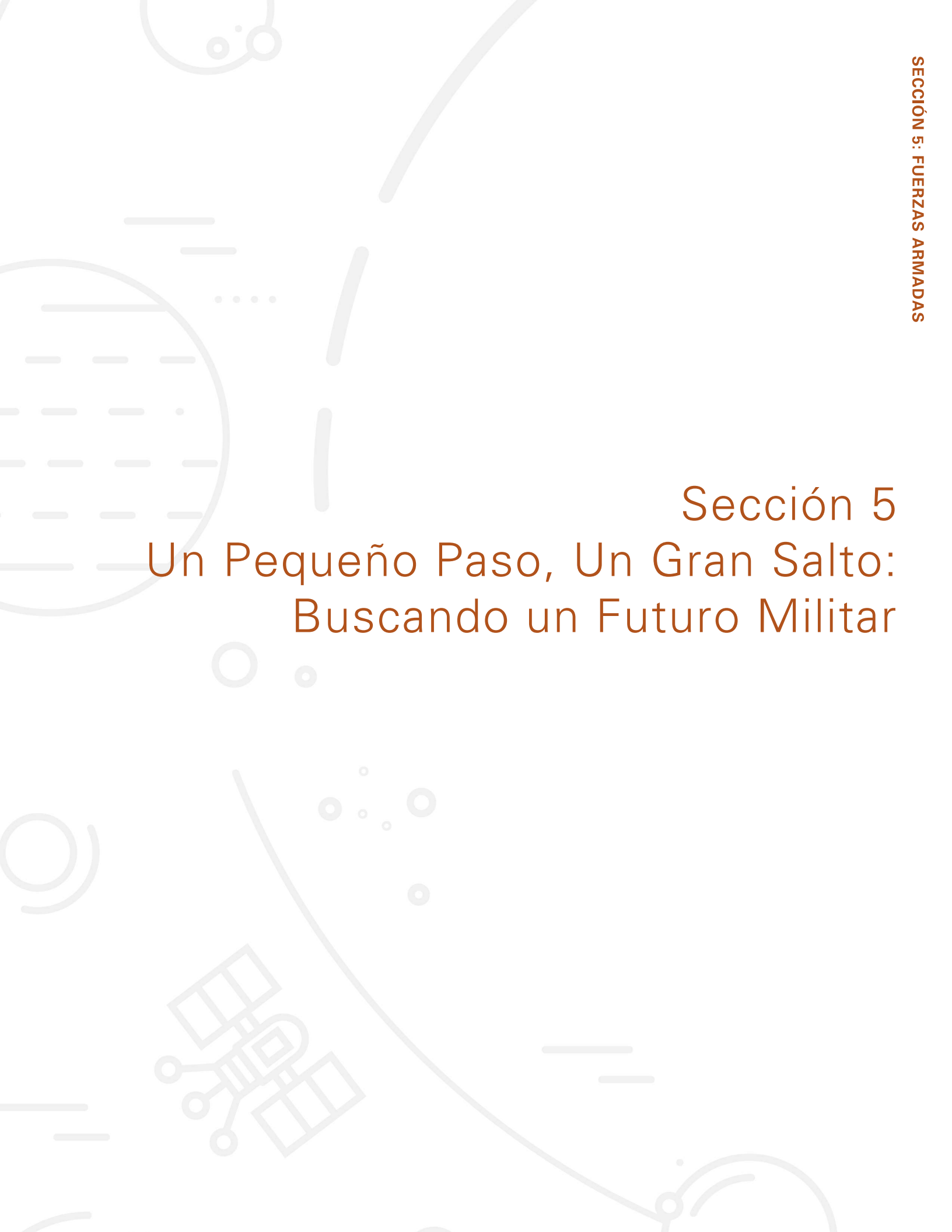
The background features a light gray abstract design with various geometric elements: a large circle on the left containing horizontal dashed lines, several curved lines of varying lengths, and a satellite icon at the bottom left. The text is centered in a brown color.

Sección 5

Un Pequeño Paso, Un Gran Salto: Buscando un Futuro Militar

Incorpórate a las Fuerzas Armadas

Si estás interesado en unirte a una rama del servicio militar de los Estados Unidos después de graduarte, esta sección incluye los recursos que te serán útiles al enlistarte. Durante tu tiempo en el ejército puedes aprender un oficio valioso; prepararte para una carrera de por vida sirviendo al país; o simplemente te dará tiempo de decidir lo que quieres hacer después. Podría ser una experiencia invaluable con estructura y buenas prestaciones.

Si aún no estás seguro en cual rama entrar, considera hablar con un reclutador en tu área.

Antes de formar parte del ejército, hay un examen que deberás presentar – el ASVAB. Sin embargo, hay sitios que te ayudan a prepararte para hacerlo. En las siguientes páginas encontrarás referencias para éstos y otros sitios de ayuda.

Información General para Enlistarse y la Alternativa ROTC

Si te interesa ingresar en las fuerzas armadas, la mejor y más actualizada información la encontrarás en el Internet. Esta sección describe varios sitios útiles, así como su dirección electrónica.



Reclutadores Militares

Un reclutador militar ayudará a contestar preguntas acerca del ejército y te proporcionará una evaluación positiva, pero realista, de tus oportunidades. Su trabajo es encontrar candidatos calificados para su respectiva rama y entregarles a dichos candidatos información – y razones – para que se incorporen al servicio militar. Se recomienda a los estudiantes interesados a que hablen con un reclutador de la rama militar en la cual están interesados. Tu consejero escolar puede decirte cuándo los reclutadores visitarán tu escuela.

Programas ROTC – una alternativa al reclutamiento

ROTC significa Reserve Officer Training Corps (Cuerpo de Entrenamiento de Oficiales de Reserva). Este es un programa universitario el cual se ofrece en más de 1,700 universidades a través de los Estados Unidos y que prepara a los jóvenes a convertirse en oficiales de las Fuerzas Armadas de Estados Unidos. A cambio de una educación universitaria pagada y una carrera asegurada después de titularse, los cadetes se comprometen a prestar sus servicios después de su graduación.

Cada rama militar ofrece un programa diferente de ROTC, y las universidades que lo ofrecen, pudieran ofrecerlo para una, algunas o todas las ramas militares. Encontrarás más información en los siguientes sitios:

- todaysmilitary.com/training/rotc
- bestcolleges.com/resources/rotc-programs

ASVAB

La Evaluación de Aptitud Vocacional de las Fuerzas Armadas (o ASVAB, por sus siglas en inglés) es un examen de opción múltiple, administrado por el Comando de Procesamiento de Entrada Militar de los Estados Unidos, y usado para determinar si los candidatos califican para incorporarse en las Fuerzas Armadas. Como con cualquier otro examen, se recomienda que te prepares para el ASVAB. Conoce más sobre este examen y cómo prepararte, visitando los sitios mostrados abajo.

Para información general:

- official-asvab.com

Para sitios de preparación en línea:

- march2success.com
- asvabtutor.com
- asvabpracticetests.com

Programa de Inscripción Aplazada

El Programa de Inscripción Aplazada (DEP, por sus siglas en inglés), también llamado Programa de Reclutamiento Aplazado (o el Programa de Futuros Soldados en el ejército), es un programa en el cual las personas que quieren incorporarse a las Fuerzas Armadas son admitidas antes de partir a su entrenamiento básico militar o “boot camp”. Los estudiantes que desean unirse al servicio militar después de graduarse de high school probablemente lo harán por medio del programa DEP. Para conocer más acerca del DEP, visita este sitio.

- gирightshotline.org

Información General para Enlistarse y la Alternativa ROTC (Cont.)

Oportunidad de Carreras Militares

Los empleos en el servicio militar varían en el tipo de trabajo, así como en el nivel de responsabilidad, pero cada uno es esencial para cumplir la misión general de defender nuestro país. Explora los diferentes tipos de carreras disponibles, aprende sobre el pago que puedes recibir, y averigua cómo transferir carreras al sector civil en el sitio mostrado abajo.

- todaysmilitary.com/working

Preparación para el Entrenamiento Básico (Boot Camp)

El llegar a tu entrenamiento básico con fuerza física y mental, te dará la confianza necesaria para completar con éxito tu preparación. Si te esperas hasta el primer día del entrenamiento para empezar a prepararte, lucharás una batalla cuesta arriba. Los requisitos y el entrenamiento para cada una de las ramas de las Fuerzas Armadas son diferentes. Para conocer más acerca de las diferencias y para obtener consejos sobre cómo prepararte, visita los sitios abajo:

- military.com/military-fitness/workouts/prepare-yourself-for-boot-camp
- military.com/military-fitness/army-basic-training/getting-prepared-for-bootcamp
- breakingmuscle.com/learn/how-to-prepare-your-mind-and-body-for-basic-training

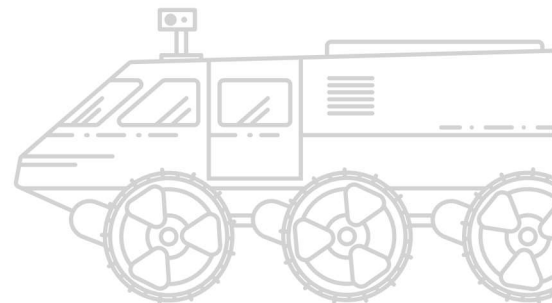

Sección 6

Entrar en Órbita: La Fuerza Laboral

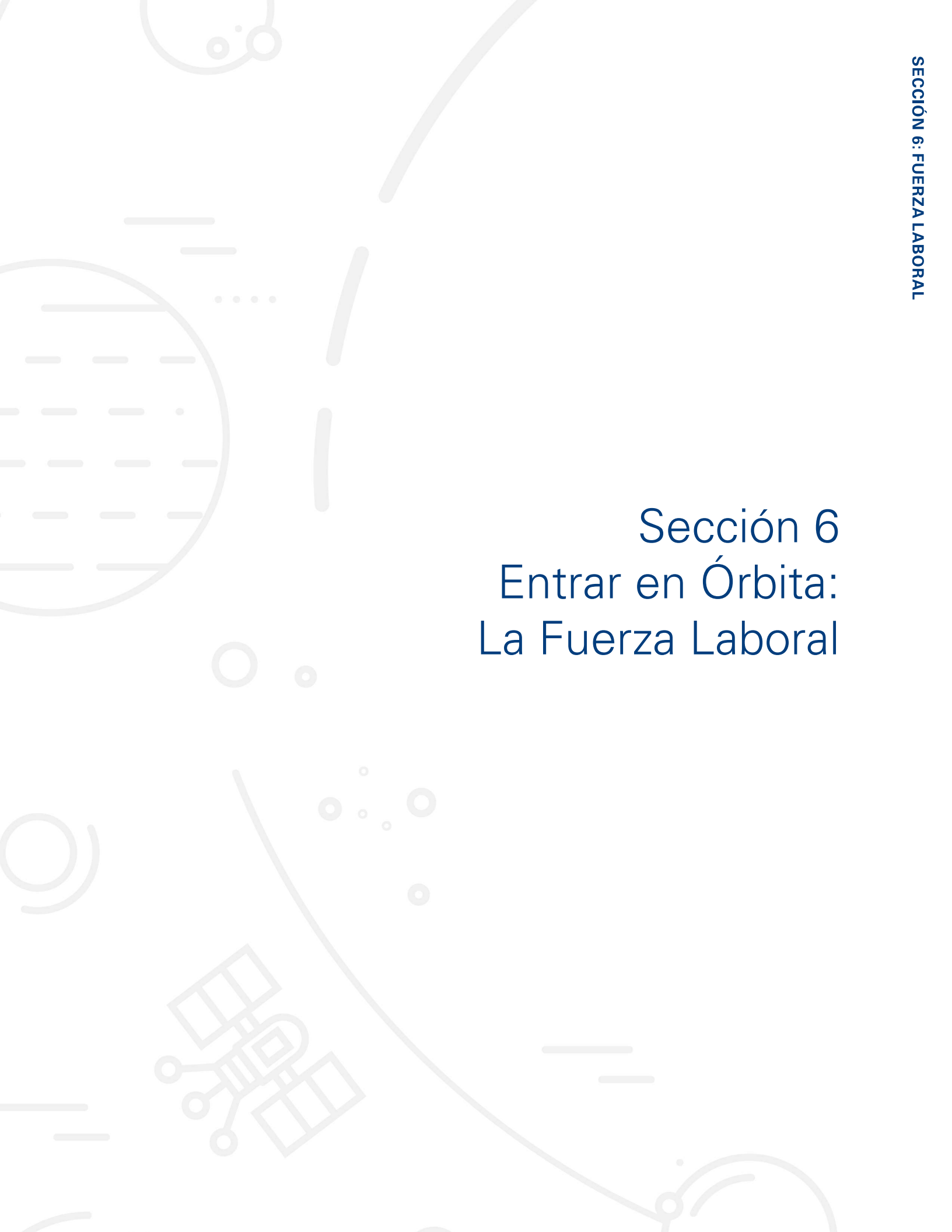

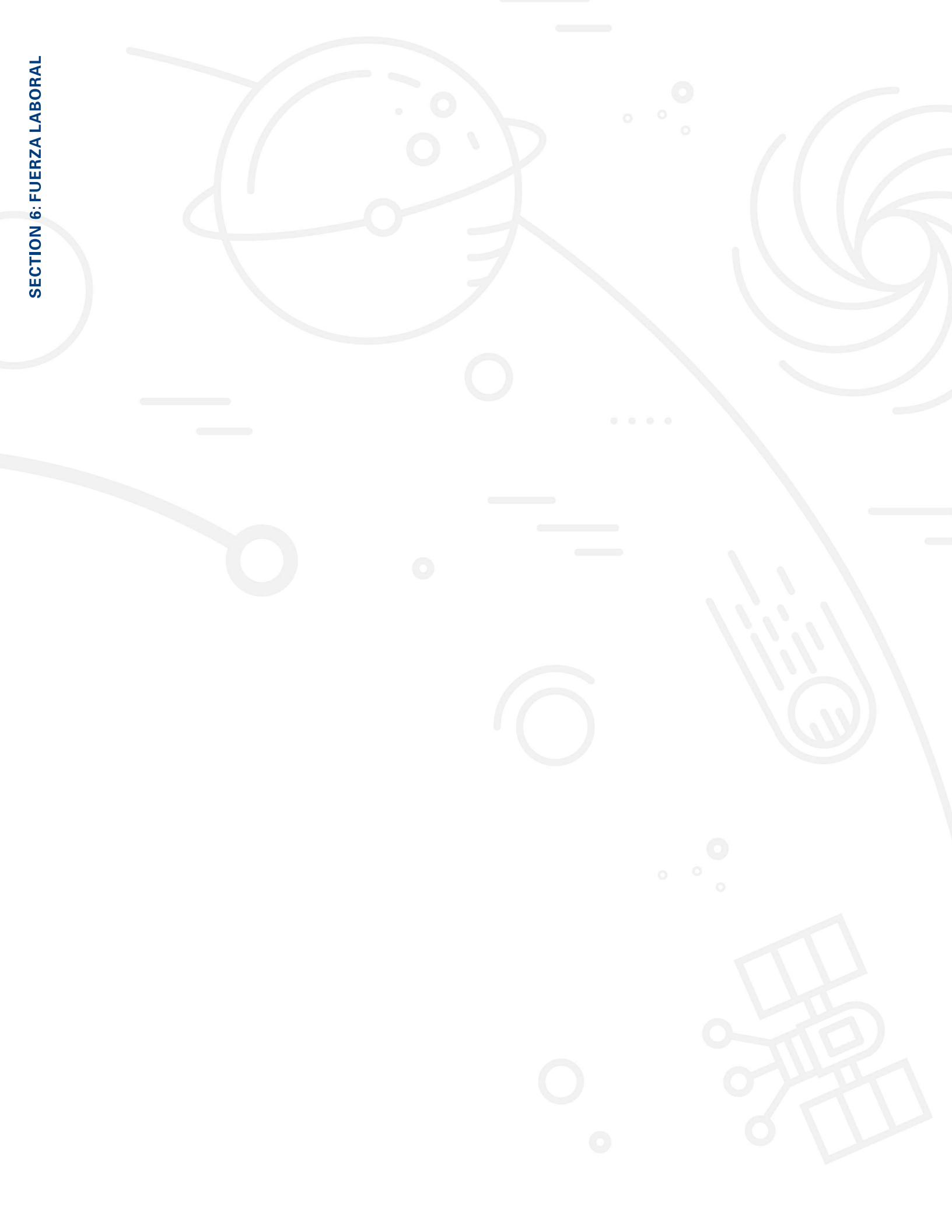

Cuando el Unirte a la Fuerza Laboral es tu Primer Paso...

Si tu plan es empezar a trabajar justo después de tu graduación, esta sección te ayudará a comenzar. Pudiera ser un empleo de tiempo completo para darte tiempo de resolver tu plan a largo plazo, o uno de tiempo parcial para ayudarte con tus gastos universitarios. Cualquiera que sea la opción que escojas, las siguientes páginas te muestran varios recursos muy valiosos.

La mayoría de los empleos a los que apliques te solicitarán una solicitud, un currículum, o quizás ambos. Usa el formulario de la siguiente página para organizarte. Las páginas que le siguen te ofrecen algunas sugerencias para redactar tu currículum y tu carta de presentación, junto con algunas muestras de cada uno.

En la última página de esta sección, encontrarás una tabla para organizar tus solicitudes de empleo – una herramienta muy útil para asegurar que no se te pase nada.

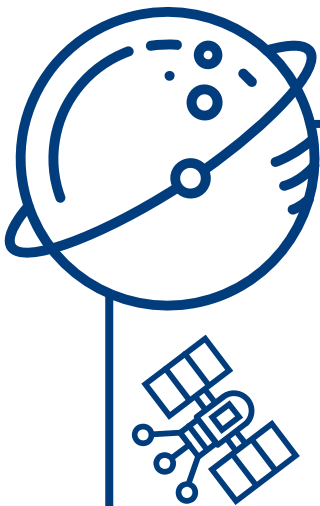

Si no estás seguro acerca de qué tipo de empleo buscar, aquí te mostramos algunos sitios que pudieran ayudarte:

- mynextmove.org/explore/ip – una evaluación de interés de carrera te ayuda a descubrir en qué tipo de carreras serías bueno y disfrutarías más
- bls.gov – te da información del panorama en algunas carreras, incluyendo el salario, la demanda, los requisitos educativos, etc.

Currículum y Solicitudes de Empleo

Llena este formulario y tendrás toda la información que necesitas, en un solo lugar, para completar tu solicitud de empleo. Puedes usar también estos datos como base para tu currículum.

Nombre legal completo: _____ Fecha de Nacimiento: _____

País de ciudadanía: _____ Si no eres ciudadano de Estados Unidos, escribe el país: _____

Si eres Residente Permanente, Refugiado o cuentas con Asilo, fecha en que se aprobó o expidió este estatus: _____

Otro tipo de Visa con fecha: _____

Dirección permanente: _____

Domicilio actual, si es diferente a tu dirección permanente: _____

Número de teléfono permanente: _____ Número de teléfono celular o para dejar mensaje: _____

Dirección de correo electrónico: _____

Número de seguro social: _____ - _____ - _____

Historial académico (si asististe a más de una escuela, escribe la más reciente)

Nombre de la escuela: _____ Ciudad, estado: _____

Fechas en las que asististe: _____ Fecha de graduación (mes y año): _____

GPA Acumulativo: _____ Calificación ACT: _____ Calificación SAT: _____

Deportes, Clubs y Organizaciones				
Escribe el nombre del club o equipo deportivo	Escribe tu cargo o posición cada año			
	Grado 9	Grado 10	Grado 11	Grado 12

Servicio Comunitario			
Nombre de la Organización / Contacto	Descripción del Servicio Voluntario	Número de Horas	Fechas de Servicio

Reconocimientos y Premios

Nombre y Fecha del Premio	Motivo del Reconocimiento o Premio	Patrocinador

Experiencia Laboral (escribe primero la más reciente)

Fecha de Inicio y de Fin de Empleo	Nombre del Cargo	Nombre de la Compañía	Dirección de Negocios	Breve descripción de tus tareas

Referencias

(personas que no sean parientes con quienes los empleadores pueden comunicarse para investigar si eres un buen prospecto)

Nombre	Cargo	Dirección (Calle, Ciudad, Estado, Código Postal)	Número de Teléfono	Dirección de Correo Electrónico



Redacta tu Currículum

Tanto el contenido como el formato de tu currículum son importantes. No importa qué tan exitosa sea tu vida o experiencia laboral – si tu currículum está mal redactado, desorganizado o contiene errores de ortografía, no te van a considerar para el empleo. Toma la muestra de la siguiente página, la cual está clara y bien organizada.

Los elementos básicos de un currículum

1. **Encabezado:** Incluye tu nombre, dirección, correo electrónico y número de teléfono. Haz que sobresalga e impresione usando una fuente grande y oscura. Asegúrate que tu correo electrónico sea profesional (evita algo así como starwarsfan@hotmail.com o chikaloka@aol.com, por ejemplo)
2. **Educación:** Escribe todos tus certificados completados o en progreso. Como estudiante de high school, incluye tu GPA si es mayor que 3.0, y escribe los cursos que reflejen tu ética profesional y tus aspiraciones, tales como cursos de matrícula simultánea y AP, así como cualquier curso que sea relevante al puesto que buscas. Después de que completes tu título universitario, ya no incluyas información de high school.
3. **Experiencia:** Incluye el nombre del cargo, la empresa, la ubicación (por lo menos ciudad y estado), y las fechas de empleo para cada uno. Incluye una breve descripción de tus logros y responsabilidades. Lo ideal sería que el trabajo pagado y el trabajo no pagado (servicio comunitario) ocuparán secciones diferentes.
4. **Reconocimientos/Premios/Becas:** Opcional – incluye el nombre de la organización que te entregó el premio o reconocimiento y la fecha. Solo incluye becas al mérito, y no las basadas en necesidad financiera.
5. **Habilidades Especiales:** Opcional – comparte cualquier habilidad única, relevante o necesaria que no se refleje en tu educación o experiencia. (por ejemplo, un idioma extranjero, conocimiento de programas de computación, etc.)
6. **Referencias:** Asegúrate de pedir permiso de cualquier persona que uses como referencia antes de dar su nombre, y dales una copia de tu currículum. No uses familiares como referencias. Las referencias pueden ir en una hoja de papel aparte, con un formato similar al currículum.

Currículum de Muestra



EMILY S. JONES

3328 West Parker Avenue, Mytown, Arizona 85000
928-555-5555 | emily.jones@gmail.com

EDUCATION

May, 20XX High School Diploma with a 3.37 GPA, *ABC High School 333 S. School St., Mytown, AZ*

SPECIAL COURSES

Spanish I –III ♦ Marketing I ♦ AP Chemistry ♦ AP Computer Science ♦ Word Processing

WORK EXPERIENCE

September 20XX – Present **Pharmacy Sales Associate**, *Walgreens, 123 Main St., Mytown, Arizona*

- Duties include cashiering, customer service in English and Spanish, answering the phone and assisting or transferring callers as needed, general clean-up and other duties as assigned.

May – August 20XX **Order-Taker/Cashier**, *McDonald's, 201 N. Country Dr., Mytown, Arizona*

- Duties included accurately taking customer orders in English and Spanish, entering them into electronic order system, handling customer payments including providing correct change and handling credit card transactions.

EXTRACURRICULAR ACTIVITIES & AWARDS

20XX – current	S.A.D.D. (Students Against Drunk Driving) – member
20XX – 20XX	Club R.I.F (Reading Is Fundamental) – secretary
20XX – 20XX	Skyline Ambassadors (student service club) – member
August 20XX	“I Care” Customer Service Award – McDonald’s

COMMUNITY SERVICE

St. Mary’s Food Bank – canned food drive, November 20XX, November 20XX
Sunday School Teacher – pre-school class, 20XX-20XX
Service Saturday – ABC High School, April 20XX

REFERENCES

Ms. Wonder Woman, History Teacher, ABC High School, (602)791-4808, wonder.woman@ABC.org
Mr. Ralph Peterson, Manager, McDonald’s, (928) 555-1555, r.pete@mcd.com



SECCIÓN 6

Crea la Carta de Presentación

Si tienes oportunidad de agregar una carta de presentación en la solicitud de empleo, ¡hazlo! Le ofrece a tu empleador una mejor idea de tus habilidades de comunicación, así como de tu personalidad y entusiasmo hacia el trabajo. Algunos empleadores requieren una carta de presentación. Esta sección te ofrece sugerencias para redactar una de manera excelente.

Los elementos básicos de una carta de presentación

1. **Saludo:** Dirige tu carta a la persona apropiada
2. **Presentación:** escribe tu primer párrafo como una invitación personal que resalte cómo tus habilidades son una elección perfecta para el empleo.
3. **Enganche:** Resalta tus logros relacionados con el empleo al que aplicas.
4. **Habilidades:** Resalta cualquier otra habilidad adicional, tales como lenguajes de computación o certificados.
5. **Cierre:** Resume tus fortalezas como candidato, e incluye tu información de contacto.

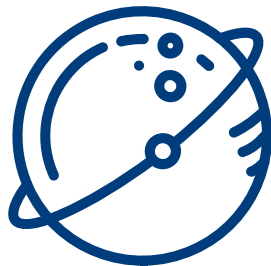

Si te requieren una carta de presentación para aplicar a un empleo y no la incluyes, no importa que tan buenos sean tu currículum o solicitud, no los tomarán en cuenta.

Carta de Presentación de Muestra



EMILY S. JONES

3328 West Parker Avenue • Mytown, Arizona 85000 • (928) 555-5555 • emily.jones@gmail.com

[Date]

Ms. Rhonda West, Customer Service Manager
Acme Inc.
123 Corporate Blvd.
Sometown, AZ 85000

Re: Customer Service Representative Opening (Ref. ID: CS300)

Dear Ms. West:

I was excited to see your opening for a customer service representative, and I hope to be invited for an interview.

I recently graduated from high school, where I was a member of the Skyline Ambassadors Club for two years. Skyline Ambassadors plan and complete at least one service project each month, and through those I gained considerable experience working with and for people from all walks of life. After school and on weekends, for over two years, I have been working in positions that require exceptional customer service skills. At MacDonalds, I was awarded the "I Care" Customer Service Award after just three months in the position. At Walgreens, because of my fluency in Spanish, I am regularly called upon to assist Spanish-speaking customers, and based on the posting for this position, I believe you will find my skills in this area very useful in your company.

Although I have not been out of high school long, in the part-time positions I have held, as my supervisors will attest, I have already demonstrated the ability to resolve a variety of issues (such as billing disputes and dissatisfied or angry customers) and I consistently met all goals set by my employers. I have also demonstrated a strong sense of responsibility and maturity as evidenced by my successful completion of rigorous AP courses, leadership roles in extracurricular activities and my high GPA (3.37).

In addition to my work experience, I gained considerable customer service and communication skills during my tenure as secretary of the Reading Is Fundamental (RIF) Club at my high school. In that role, I regularly contacted elementary schools and non-profit after-school programs for youth to discuss possibilities for collaboration. After identifying ways in which our goals overlapped and how working together could be mutually beneficial to our organizations, I worked with the RIF Sponsor and other officers to work out the important details to ensure success.

I also bring to the table strong computer proficiencies in Microsoft Word, Excel, Powerpoint and Access. My comfort with computers and various database operations will, I am confident, allow me to quickly learn any proprietary software your company may use. Please see the accompanying resume for details of my experience and education.

I am confident that I can offer you the customer service, communication and problem-solving skills you are seeking. I will follow up with you in a few days to answer any preliminary questions you may have. In the meantime, you may reach me at (928) 555-5555 to schedule an interview. Thank you for your time—I look forward to learning more about this opportunity!

Sincerely,

Emily Jones

Enclosure: Resume

Da Seguimiento a tus Solicitudes de Empleo

Seguimiento a las Solicitudes de Empleo								
Nombre de la Empresa	Descripción del Puesto	Salario/Sueldo	Enlace a la Solicitud de Empleo	Fecha en la que apliqué	Nombre, número y correo de mi contacto	Respuesta	Fecha y Hora de la Entrevista	Oferta

Sección 7

Alcanzar las Estrellas: Información para Estudiantes Indocumentados

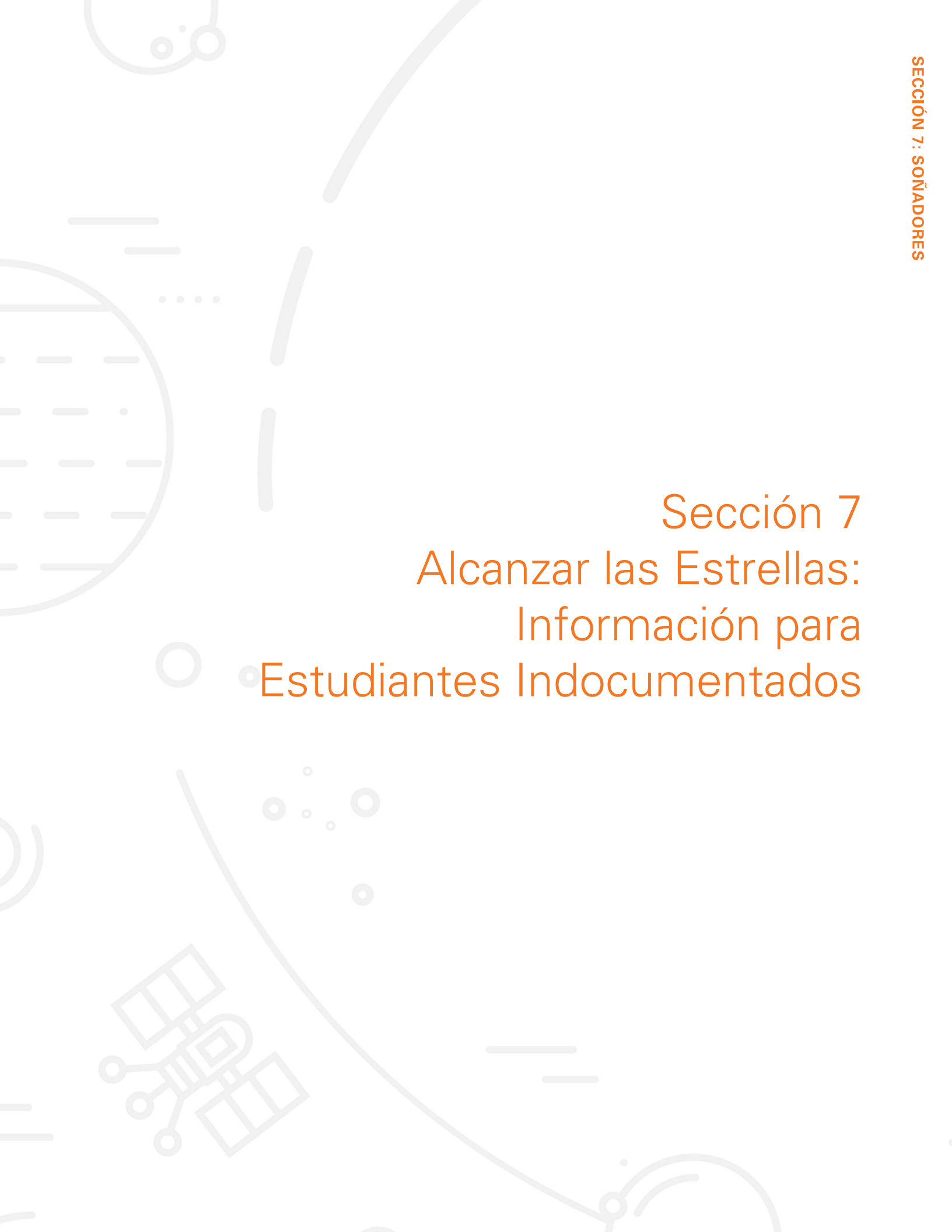



Un Camino hacia la Universidad para TODOS los Estudiantes



Si quieres continuar tu educación más allá de high school, tu estatus legal no debería detenerte. Asistir a la universidad, al colegio o a una escuela técnica está a tu alcance. Si eres indocumentado, tu camino a través del proceso de solicitud y financiero será diferente al de otros alumnos.

Existen muchas variables que tienes que considerar cuando decidas a cuál universidad vas a asistir y cuál será el costo. Las respuestas acerca de tu estatus de residencia, la colegiatura, y la elegibilidad para becas específicas no siempre son simples, es por eso que esta sección te provee información general acerca de los recursos disponibles para ayudarte a encontrar una escuela y a pagar por tu educación.

DREAMers: Se conoce como DREAMers a aquellos quienes hubieran calificado bajo el DREAM Act. El término se usa para identificar a los jóvenes de Estados Unidos que fueron introducidos al país a temprana edad y sin documentación, pero que se han asimilado a la cultura americana y han sido educados por los sistemas escolares de Estados Unidos. Hasta ahora, el término no define un estatus legal, sino que se usa para definir una identidad o una comunidad. Tanto los alumnos indocumentados como los alumnos que cuentan con un estatus DACA se pueden identificar como DREAMers, o no, si no lo desean. Algunos no usan el término DREAMer porque separa a los jóvenes inmigrantes indocumentados que se introdujeron al país cuando eran niños, del resto de los inmigrantes, marginalizando aún más a ciertos inmigrantes.

Programa de Acción Diferida para los Llegados durante la Infancia (DACA): una especie de protección administrativa para evitar la deportación. La póliza les permite a los jóvenes menores de 31 años al 15 de junio de 2012, quienes llegaron a los Estados Unidos sin documentación antes de cumplir los 16 años, y han sido educados en el sistema escolar americano, la oportunidad de permanecer en el país siguiendo ciertas guías específicas. El Programa DACA ha experimentado cambios desde que fue creado. Para la información más actualizada, visita uscis.gov y busca "DACA".

DACAmentado: Un término informal que se usa para indicar el estatus legal de una persona que aplicó y recibió protección contra la deportación por medio de DACA.



“Nunca digan que soñar es una pérdida de nuestro tiempo, ya que los sueños son realidades en espera. En los sueños plantamos las semillas del futuro”.

-Autor Desconocido



Cuatro Cosas que Debes Saber sobre la Universidad

Si eres un estudiante de high school indocumentado – es decir, naciste fuera de los Estados Unidos y no eres ciudadano o residente legal – probablemente tienes muchas preguntas acerca de asistir a la universidad. Aquí te presentamos algunos datos importantes.

1. Puedes asistir a la universidad

Lo primero que debes saber es que ninguna ley federal les prohíbe a las universidades de Estados Unidos el admitir alumnos indocumentados. Y tan sólo unos cuantos estados han limitado el acceso a las universidades públicas a los alumnos indocumentados. En Arizona, todos los alumnos pueden asistir a cualquier universidad pública, pero el estado prohíbe colegiaturas de residente a los estudiantes indocumentados. En la mayoría de los casos, las universidades cuentan con sus propias reglas para admitir estudiantes indocumentados, así que deberías investigar las pólizas de las escuelas que te interesan.

También deberías saber que los estudiantes indocumentados no pueden recibir ayuda financiera federal para sus estudios – el tipo de ayuda de la cual depende la mayoría de los estudiantes. Sin embargo, los estudiantes indocumentados pueden obtener ayuda financiera de otras maneras. Este tema se cubre en el artículo llamado “Estudiantes Indocumentados: Preguntas y Respuestas sobre Cómo Pagar tu Universidad” más adelante.

2. No estás solo

Tú eres el que tendrá que poner todo el esfuerzo que toma llegar a la universidad – pero construir una red de apoyo es clave. Empieza con tu familia. Asegúrate que sepan que quieres asistir a la universidad. Habla con ellos acerca de las opciones que tienes para escoger una universidad y para solventar tu educación.

También puedes pedirle sugerencias a tus maestros y consejeros escolares. Aparte de guiarte, ellos pudieran ponerte en contacto con otros estudiantes indocumentados que ya están inscritos con éxito en la universidad, o con asesores de admisión que pueden ayudarte.

Si te preocupa compartir con ellos que eres indocumentado, ten en cuenta que, por ley, los empleados escolares no pueden divulgar información personal de los estudiantes – incluyendo su estatus migratorio.

3. Puedes encontrar una universidad que se ajuste a tus intereses

A medida que buscas una universidad que cumpla con tus necesidades e intereses, averigua si las escuelas que te interesan cuentan con programas, organizaciones estudiantiles o centros de ayuda que apoyen a los estudiantes inmigrantes de primera generación. Puedes considerar aplicar a universidades privadas, en lugar de las públicas. Un buen lugar para comenzar es visitando los sitios y leyendo las publicaciones de diferentes universidades.

4. Puedes encontrar recursos que te ayuden

Esta sección de la guía te ofrece información general sobre cómo pagar la universidad, cómo someter el FAFSA como alumnos DACA, y cómo aplicar a cualquiera de las tres universidades públicas en Arizona. La mayoría de la información en esta sección proviene de **bigfuture.collegeboard.org** y de **scholarshipsaz.org**. Visita estos sitios para más información.



Preguntas y Respuestas sobre Cómo Pagar tu Universidad



Si eres un estudiante indocumentado, probablemente tienes muchas preguntas acerca del costo de asistir a la universidad. Aquí te presentamos la respuesta a las preguntas más comunes acerca de cómo pagar la universidad.

- ¿Las universidades ofrecen ayuda financiera o becas a alumnos indocumentados?**

Algunos sí. Las universidades privadas cuentan con fondos especiales. Para aplicar para esta ayuda, deberás someter el PERFIL CSS de Ayuda Financiera, o los formularios propios de la universidad. Revisa en la oficina de admisiones o de ayuda financiera de la universidad para conocer los requisitos.
- ¿Soy elegible para una beca?**

Sí, solo tienes que encontrar aquellas a las cuales calificas. Comienza platicando con tu consejero y revisa la página de Recursos de Becas del Fondo México Americano de Educación y Defensa Legal (MALDEF) en maldef.org, y en scholarshipsaz.org. Existen muchas oportunidades de becas, y algunas organizaciones privadas le permiten aplicar a los estudiantes indocumentados. Asegúrate de buscar becas de grupos comunitarios, como los Kiwanis, que están abiertas a todos los alumnos de la comunidad.
- ¿Puedo recibir ayuda financiera federal?**

No. No puedes recibir ayuda financiera federal a menos que seas ciudadano o no ciudadano elegible. Esto significa que no debes someter el formulario FAFSA.
- ¿Puedo recibir una Concesión Pell (Pell Grant)?**

No. Éstas son un tipo de ayuda financiera federal.
- ¿Puedo recibir ayuda de mi estado?**

No. Arizona no ofrece ayuda financiera a estudiantes indocumentados.
- ¿Tengo que pagar colegiatura como residente del estado, o de fuera del estado, en una universidad pública del estado donde vivo?, ¿Qué tal en otros estados?**

La ley actual de Arizona prohíbe colegiatura de residente del estado a los estudiantes DACA y a los estudiantes indocumentados. Éstos estudiantes deberán pagar colegiatura de fuera del estado. Para la información más actualizada sobre la colegiatura para alumnos DACA, comunícate con la oficina de ayuda financiera de la universidad en particular.
- Asimismo, la colegiatura de varias universidades privadas en el país no hace diferencia entre alumnos residentes del estado y fuera del estado (Grand Canyon University es un ejemplo de una universidad privada en Arizona). Debido a estas diferencias en la póliza de cada institución, debes comunicarte con cada una de las escuelas para determinar si calificas para colegiatura de residente del estado. Una vez que seas admitido, es muy importante repasar las cartas de ayuda financiera detenidamente. En algunos casos, las universidades privadas o de otros estados pudieran ofrecerte mejores ofertas que las universidades públicas en Arizona. Puedes encontrar una lista de “universidades que aceptan indocumentados”, así como una guía sobre qué preguntas hacer en scholarshipsaz.org.





SECCIÓN 7

Información Sobre el FAFSA

El proceso de FAFSA se puede ver muy diferente para estudiantes DACAmentados, estudiantes ciudadanos con padres indocumentados, y estudiantes indocumentados.

Estudiantes DACAmentados

Éstos estudiantes NO son elegibles para ayuda federal, y en Arizona tampoco son elegibles para ayuda estatal. Sin embargo, si una universidad o beca se lo pide, el estudiante DACAmentado puede someter el FAFSA para demostrar necesidad financiera para becas privadas e institucionales.

Los estudiantes DACAmentados pueden usar su seguro social para crear una FSA ID y completar el FAFSA. Durante este proceso, es importante representar tu estatus correctamente. Éstos alumnos deberán escoger "no, no soy ciudadano ni no ciudadano elegible".

Recuerda que los estudiantes recibirán una carta de rechazo porque no califican para la ayuda, pero esto no afecta su EFC. El EFC es lo que usarás para demostrarle necesidad financiera a las becas privadas e institucionales.

Estudiantes Ciudadanos con Padres Indocumentados

Si los estudiantes tienen padres indocumentados, deberán someter manualmente la información de ingresos de los padres en el FAFSA. No deben usar la herramienta del IRS para recolectar la información (IRS Data Retrieval).

Ya que los padres indocumentados no cuentan con un número de seguro social, no pueden crear una FSA ID. Los padres deberán imprimir, firmar y enviar por correo la hoja de firmas. Sólo debes enviar esta hoja, no la solicitud completa. El código de barras en la hoja de firmas coincidirá con la solicitud del estudiante.

Estudiantes Indocumentados

Los estudiantes sin un número de seguro social no pueden someter el FAFSA. Algunas becas les piden a los candidatos que impriman el formulario FAFSA y se lo entreguen para demostrar necesidad financiera. El Perfil CSS del College Board también es una herramienta para demostrar dicha necesidad.

Fuente: Scholarships A-Z

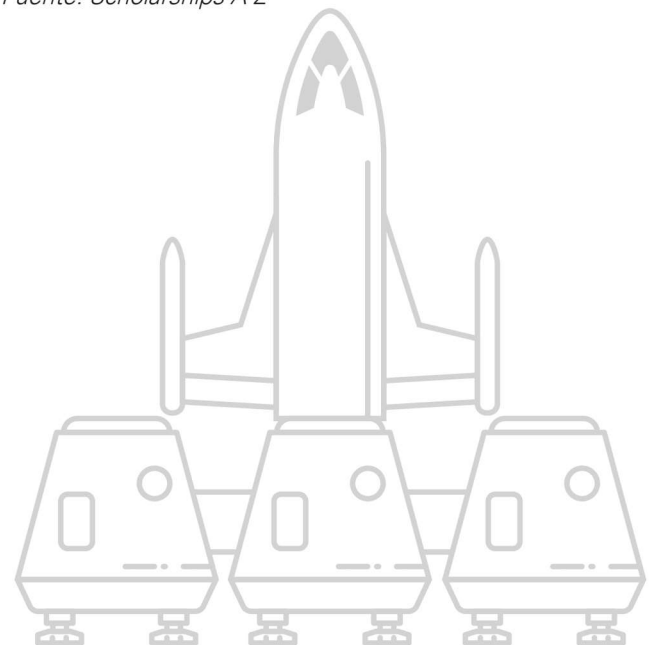

Sección 8

Revisión Final de Sistemas

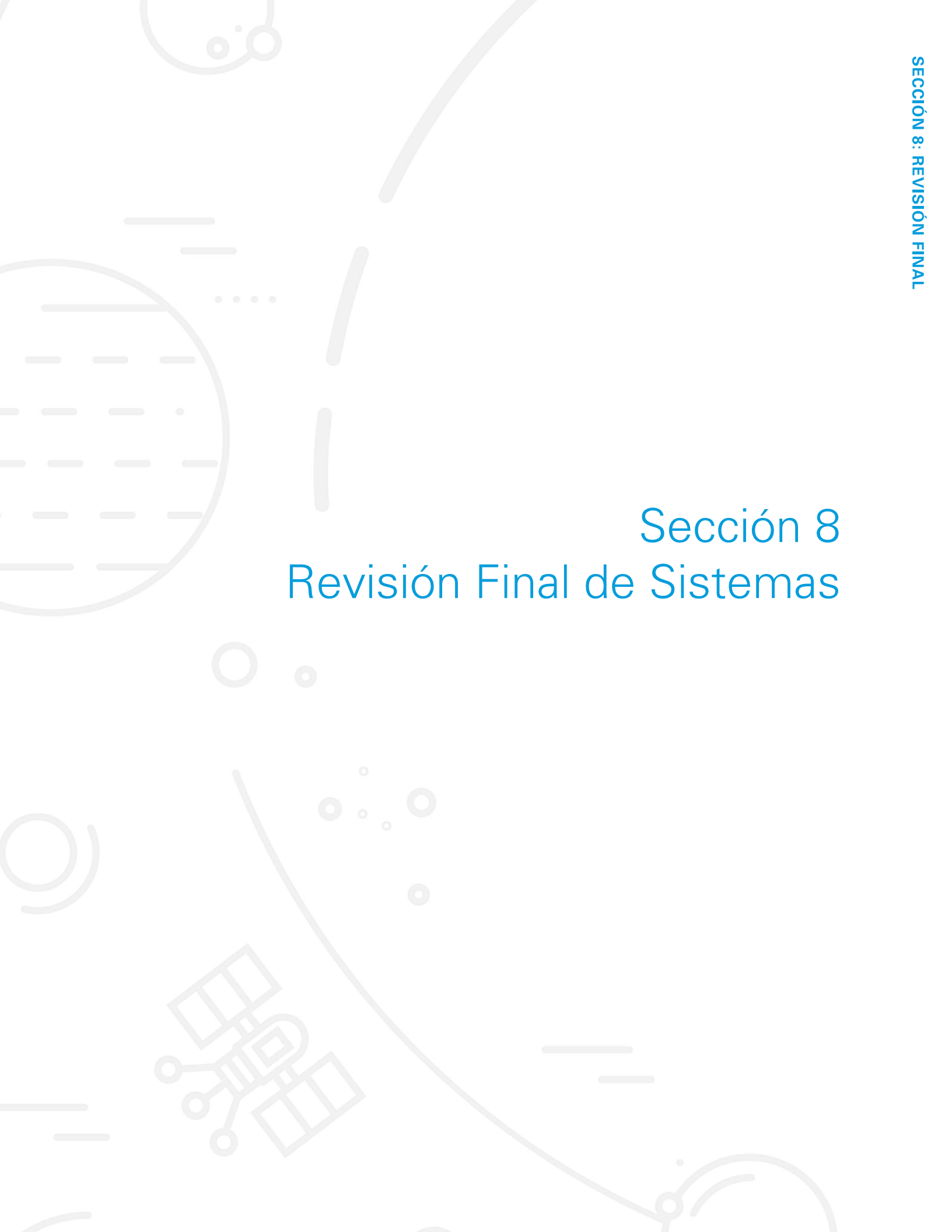



Lista de Control Final

A medida que te preparas para tomar los últimos pasos hacia tus objetivos de educación superior, no olvides mantener informado a tu Consejero Escolar. Él o ella querrán saber:

A que universidad vas a asistir: _____

Cuales becas se te han otorgado: _____

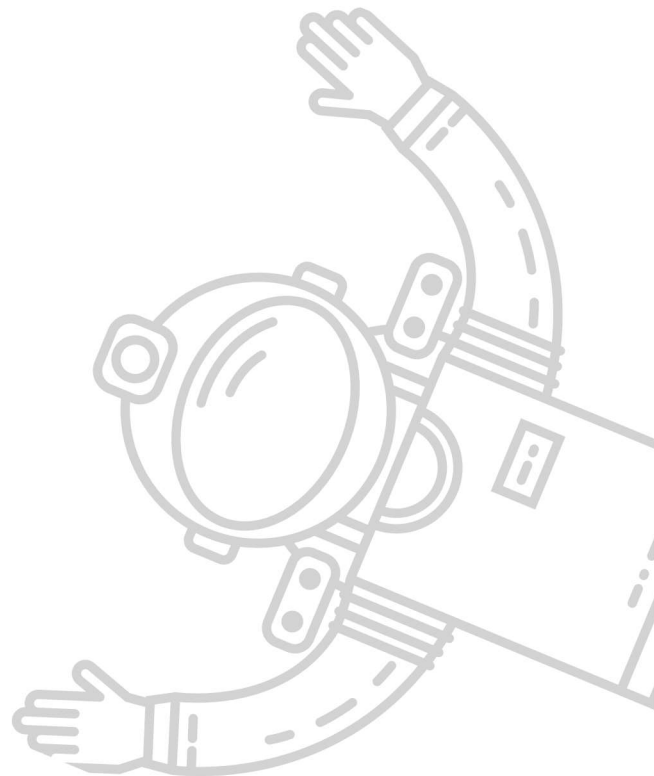



SECCIÓN 8

Glosario

Existen un sinnúmero de términos y acrónimos en el camino a la universidad. Aquí te presentamos algunos acerca de los cuales pudieras tener una duda. Si no ves alguno, pídele ayuda a tu Consejero Escolar.

2+2/3+1 programs: Una ruta después de graduarte en la cual los estudiantes comienzan en un colegio comunitario donde completan los requisitos educativos generales en dos o tres años y luego se transfieren a una universidad (para el año o dos años restantes) y completar su licenciatura.

ACT/SAT: Exámenes estandarizados de admisión a la universidad. Varias universidades requieren resultados del ACT o del SAT como parte del proceso de solicitud.

Admission (Admisión): Aviso de la universidad a la que aplicaste de que fuiste aceptado. Los estudiantes deben responder, antes de la fecha límite, para informarle a la universidad si es que van a aceptar la oferta. Los estudiantes que son aceptados a varias escuelas deberán comparar su paquete de ayuda financiera para ayudarlos a decidir a cuál escuela asistir.

Advisor (Asesor): Un miembro del personal o profesor que ayuda al estudiante a planear y completar un curso de estudios en una universidad.

Application (Solicitud): Un formulario que debe someterse para ser considerado para una universidad, un colegio comunitario o un instituto técnico, así como para ser considerado para una beca, y en muchos casos, un empleo.

Associate's degree (Diplomado): Un título que se otorga después de haber completado satisfactoriamente un curso de estudios que requiere aproximadamente 60 créditos, típicamente por un colegio comunitario. Los estudiantes de tiempo completo de un colegio comunitario que toman 15 créditos por semestre generalmente pueden completar un diplomado en dos años (también es conocido como título AA o AS, por *Associate of Arts* y *Associate of Science*, en inglés, respectivamente).

ASVAB: Una evaluación para determinar si un estudiante califica para las Fuerzas Armadas de Estados Unidos. Sus siglas en inglés significan *Armed Services Vocational Aptitude Battery*.

Award Letter (Carta de Ayuda Financiera): Una notificación de la escuela de la cantidad y el tipo de ayuda financiera que la escuela está dispuesta a otorgarle a un estudiante.

Bachelor's degree (Licenciatura): Un título que se obtiene después de un curso de estudios que normalmente requiere 120 a 130 créditos, y que incluye cursos específicos relacionados al campo de estudios del estudiante. Lo ideal es que los estudiantes de tiempo completo terminen una licenciatura en cuatro años, aunque este período se pudiera extender al cambiar de campo de estudio, al transferirse de instituciones, al tomar menos de 15 créditos por semestre o al tomar cursos que no cuenten hacia el campo de estudios declarado (también conocido como BA o BS, por *Bachelor of Arts* y *Bachelor of Science*, en inglés, respectivamente).

Certificate (Certificado): Un documento oficial que atesta un logro particular. En el campo de la educación superior, los estudiantes completan una serie de cursos específicos, algunas veces un internado, y típicamente aprueban un examen, para obtener certificados en algún oficio particular o en áreas específicas para ejercer esos oficios. Algunos ejemplos incluyen soldadura, tecnología médica, mecánica automotriz, terapia de masajes y taquigrafía para tribunales.

Community college (Colegio comunitario): Una institución de educación superior que ofrece cursos a los residentes de la zona. Los estudiantes pueden asistir a un colegio comunitario para obtener un diplomado o un certificado técnico, o pueden tomar cursos con el fin de obtener una licenciatura, antes de transferirse a una universidad de cuatro años (programa 2+2 o 3+1). Los estudiantes también pueden tomar cursos para mejorar sus destrezas en algún área en particular, o solo por recreación.

Cost of Attendance (Costo de Asistencia o COA): El costo total de asistir a la universidad, incluyendo colegiatura, cuotas, dormitorio y comida, libros, transportación y gastos personales.

Deferment (Prórroga): Período de tiempo durante el cual no se requiere cubrir los pagos. En el campo de la educación superior, los estudiantes pueden obtener una prórroga en su pago del depósito de inscripción, así como en los intereses o el balance principal en los préstamos estudiantiles. Las prórrogas no duran para siempre. Eventualmente, estos pagos deberán realizarse.

DREAMers: Aquellos que hubieran calificado para el DREAM Act se conocen como DREAMers. El término se ha usado para definir a los jóvenes de Estados Unidos quienes fueron introducidos al país a muy temprana edad y sin documentación, pero se han asimilado a la cultura de Estados Unidos y han sido educados bajo el sistema escolar americano. No todos los jóvenes inmigrantes se identifican como DREAMers.

Deferred Action for Childhood Arrivals (Acción Diferida para los Llegados durante la Infancia o DACA) Program: una especie de protección administrativa para evitar la deportación. La póliza les permite a los jóvenes (menores de 16 años) que llegaron a los Estados Unidos sin documentación, y han sido educados en el sistema escolar americano, la oportunidad de permanecer en el país siguiendo ciertas guías específicas.

Early action (Acción temprana): Cuando un estudiante aplica para admisión a una universidad antes de la fecha límite temprana (previa a la fecha límite regular) y recibe una carta de aceptación, negación o extensión sin ningún compromiso de inscribirse.

Early decision (Decisión temprana): Cuando un estudiante aplica para admisión a una universidad antes de la fecha límite temprana (previa a la fecha límite regular), con la condición de que, si el estudiante es aceptado, debe inscribirse en esa institución. Los estudiantes solo deben aplicar bajo la decisión temprana a su primera opción de universidad.

Expected Family Contribution (Aporte Familiar Previsto o EFC): La porción de los recursos financieros de una familia que deberían estar disponibles para solventar la universidad, siguiendo una fórmula federal que usa información del FAFSA.

FAFSA (Solicitud Gratuita de Ayuda Federal para Estudiantes): Esta solicitud es un formulario en línea el cual los estudiantes universitarios actuales y

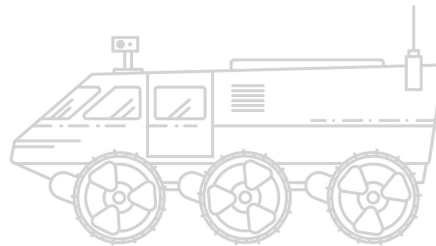

futuros en los Estados Unidos someten anualmente para determinar su elegibilidad para ayuda financiera federal. Los estudiantes que son elegibles para someter el FAFSA deben completarlo cada año.

Federal Student Aid (FSA) ID: Una clave de usuario y una contraseña los cuales los estudiantes universitarios actuales y futuros, así como sus padres, usan para tener acceso a los sitios oficiales del Departamento de Educación de Estados Unidos, incluyendo el sitio de FAFSA. La identificación se usa para firmar documentos de manera electrónica (cuenta con el mismo poder legal que una firma escrita).

Fee waiver (Exención de cuota): Permiso para no pagar una cuota, al cumplir con ciertos requisitos o condiciones. En el mundo de la educación superior, las más comunes son las exenciones a las cuotas de inscripción y a las del ACT o SAT para estudiantes con necesidad financiera.

Financial aid package (Paquete de ayuda financiera): La cantidad y el tipo de ayuda financiera federal, estatal y de la propia institución, que una universidad le ofrece a un estudiante que ha sido aceptado, para compensar el costo de asistencia a esa escuela. También conocida como Carta de Ayuda Financiera. Dependiendo del paquete, en ocasiones es más barato que un estudiante asista a una escuela cara ya que le ofreció más ayuda para compensar el costo. Es por eso que es muy importante aplicar a las escuelas a las que quieres asistir, aunque pienses que no puedes pagar. Existen varios tipos de ayuda incluyendo préstamos, estudio-trabajo, becas y concesiones.

Four-year University (Universidad de cuatro años): Una institución de educación superior que ofrece licenciaturas. La mayoría de las universidades de cuatro años también ofrecen títulos de posgrado (maestrías).

Full-time student (Estudiante de tiempo completo): Un estudiante que se inscribe en por lo menos un determinado número de créditos o cursos (establecido por la universidad).





SECCIÓN 8

Glosario

Grade point average (*Promedio de calificaciones o GPA*): El promedio de todas las calificaciones que hayas recibido en high school, o en la universidad, el cual sigue una escala de cuatro puntos.

Ivy League: Un grupo de universidades de gran tradición en la costa este de los Estados Unidos que poseen un alto prestigio académico y social. El grupo lo componen Harvard, Yale, Princeton, Columbia, Dartmouth, Cornell, Brown y la Universidad de Pennsylvania.

Letters of recommendation (*Cartas de recomendación*): Cartas de respaldo (a menudo de parte de maestros o personal de la escuela) que se redactan en nombre de un estudiante durante el proceso de solicitud de admisión o empleo.

Major: Una concentración de estudio enfocada en una disciplina en particular, la cual requiere completar cursos específicos.

Minor: Una segunda disciplina académica declarada por el estudiante universitario durante sus estudios de licenciatura.

Orientation (*Orientación*): Una reunión o evento que varias universidades ofrecen (desde unas cuantas horas hasta varios días de duración) donde los estudiantes y sus padres reciben información acerca de la inscripción de clases, conocen a su asesor académico, y aprenden acerca de los recursos y las normas de la institución.

Pell grant (*Concesión Pell*): Fondos del gobierno de Estados Unidos para apoyar la educación de un estudiante que no tienen que devolverse. Estos fondos se otorgan a los ciudadanos o residentes legales con necesidad financiera que hayan sometido el FAFSA a tiempo.

Placement test (*Examen de ubicación*): Las universidades y los colegios pueden requerirles a los estudiantes que presenten un examen para determinar el nivel apropiado de clases de matemáticas e inglés.

Postsecondary education (*Educación superior*): En el amplio sentido del término, describe cualquier

educación más allá de high school, incluyendo el colegio comunitario, la universidad, los institutos técnicos, etc.

Residence hall (*Dormitorios*): Un edificio cuya función principal es proveer habitaciones para grandes cantidades de estudiantes. También conocidos como dormitorios (o 'dorm', y 'on-campus housing', en inglés).

Resident (*Residente*): Un estudiante que reside y cumple los requisitos de residencia del estado en donde se encuentra una universidad pública. La colegiatura de las universidades públicas es, a menudo, más cara para los no-residentes.

Resume (*Currículum*): Una breve semblanza de la educación, las capacidades y la experiencia previa de una persona, que típicamente se envía junto con una solicitud de empleo.

ROTC: Programa para entrenar estudiantes universitarios para convertirse en oficiales de las Fuerzas Armadas. Su acrónimo en inglés significa *Reserve Officer Training Corps*.

Room & board (*Habitación y comida*): El costo de una habitación en un dormitorio y de un plan alimenticio en una universidad.

Scholarship (*Beca*): Fondos que apoyan la educación de un estudiante que no tienen que devolverse. Las becas se otorgan en base a logros, afiliaciones o competencias académicas, deportivas, artísticas, o de otro tipo.

Student Aid Report (*Informe de Ayuda Estudiantil*): El SAR resume la información de la Solicitud Gratuita de Ayuda Federal para Estudiantes (FAFSA). El SAR también provee el Aporte Familiar Previsto (EFC), el cual se usa para determinar si un estudiante es elegible para una Concesión federal Pell y demás ayuda federal.

Student loan (*Préstamo estudiantil*): Fondos que el estudiante toma prestado para solventar la universidad, y que deben pagarse de vuelta. Los préstamos subsidiados se ofrecen a los estudiantes que califican por medio del FAFSA. El gobierno federal paga los intereses mientras el estudiante cursa la universidad. También existen préstamos no subsidiados donde el interés empieza a calcularse en cuanto el préstamo se acepta.

Summer bridge programs (*Programas de puente de verano*): Son programas que ofrecen las universidades y algunos colegios comunitarios, los cuales ocurren en el verano entre la graduación de high school y el primer semestre de la universidad, y ofrecen oportunidades de aprendizaje aceleradas y enfocadas que pueden ayudar a preparar mejor al estudiante para el éxito.

Technical school (*Instituto técnico*): Término muy general que se usa para cualquier escuela que provea habilidades de preparación para un empleo, con labores tales como soldadura y artes culinarias. Estos programas generalmente no toman más de dos años para completarse. Algunos ejemplos incluyen Le Cordon Bleu Institute, Universal Technical Institute y DeVry.

Transcript (*Historial académico*): Es un récord académico oficial de una escuela en específico. Muestra cuando asististe, los cursos que has completado, las calificaciones y en ocasiones los resultados de los exámenes. Usualmente, las universidades, los colegios comunitarios y los institutos técnicos te requieren que sometas tu historial académico como parte del proceso de inscripción.

TRiO Programs: Programas federales de alcance y apoyo al estudiante a nivel middle school, high school y universidad para ayudar a los estudiantes a entender los requisitos básicos de la universidad, y para motivar a los estudiantes a completar satisfactoriamente su educación superior.

Tuition (*Colegiatura*): La cantidad de dinero que una institución de educación superior cobra por las clases o por la enseñanza (lee también costo de asistencia).

Undeclared/undecided (*No declarado o No decidido*): Término que describe al estudiante que no puede o no está listo para escoger un área de estudios en una universidad. Las instituciones por lo general les piden a los estudiantes que escojan su área de estudio al completar su cuarto semestre.

Work study (*estudio-trabajo*): Un programa federal que le brinda la oportunidad a los estudiantes universitarios de trabajar tiempo parcial (a menudo en las mismas universidades) para ganar dinero y solventar sus gastos universitarios. Los estudiantes reciben su compensación en forma de cheque, similar a un trabajo tradicional. Los estudiantes deberán completar el FAFSA para ser considerados.



SECCIÓN 8

Claves de Usuario y Contraseñas

PRECAUCIÓN: Escribe aquí las claves y contraseñas, con o sin encriptación, bajo tu propio riesgo. Tu contraseña es el equivalente electrónico a tu firma. Maneja tu contraseña como cualquier otra pieza de información personal y confidencial, tomando medidas para que permanezca confidencial. Si decides escribir estos datos aquí, mantén esta Guía segura en todo momento y si alguien se entera de tu contraseña, o pierdes este libro, cambia tu contraseña de inmediato.

Nombre del sitio:		Para qué lo uso:	
Clave de Usuario:		Contraseña:	
Sitio Web:			

Nombre del sitio:		Para qué lo uso:	
Clave de Usuario:		Contraseña:	
Sitio Web:			

Nombre del sitio:		Para qué lo uso:	
Clave de Usuario:		Contraseña:	
Sitio Web:			

Nombre del sitio:		Para qué lo uso:	
Clave de Usuario:		Contraseña:	
Sitio Web:			

Nombre del sitio:		Para qué lo uso:	
Clave de Usuario:		Contraseña:	
Sitio Web:			

Más Claves de Usuario y Contraseñas



Nombre del sitio:		Para qué lo uso:	
Clave de Usuario:		Contraseña:	
Sitio Web:			

Nombre del sitio:		Para qué lo uso:	
Clave de Usuario:		Contraseña:	
Sitio Web:			

Nombre del sitio:		Para qué lo uso:	
Clave de Usuario:		Contraseña:	
Sitio Web:			

Nombre del sitio:		Para qué lo uso:	
Clave de Usuario:		Contraseña:	
Sitio Web:			

Nombre del sitio:		Para qué lo uso:	
Clave de Usuario:		Contraseña:	
Sitio Web:			

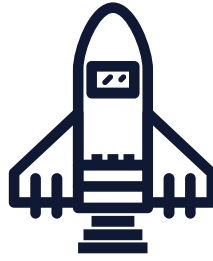

¡DESPEGAMOS!



Esta Guía fue creada por Arizona GEAR UP de la Universidad del Norte de Arizona con apoyo del Departamento de Educación de los Estados Unidos. Por este medio, se otorga autorización para reproducir esta publicación en parte o en su totalidad. Aunque no es necesario obtener permiso para imprimir esta guía, el trabajo deberá acreditarse a Arizona GEAR UP, con la cita, Arizona GEAR UP, Emprender - Una Guía para los Estudiantes de Último Año de Arizona, Phoenix, Arizona, 2018

Arizona GEAR UP (Adquirir Conciencia Temprana y Preparación para los Programas Superiores, por sus siglas en inglés) es un proyecto de la Universidad del Norte de Arizona, hecho posible con financiamiento del Departamento de Educación de los Estados Unidos. En coordinación con distritos escolares y otras dependencias, NAU GEAR UP ha logrado aumentar de manera significativa el número de estudiantes de comunidades de bajos recursos que permanecen en la escuela y están preparados para inscribirse y triunfar en una educación superior. Conoce más en nau.edu/gearup.